

**CORTE BB**

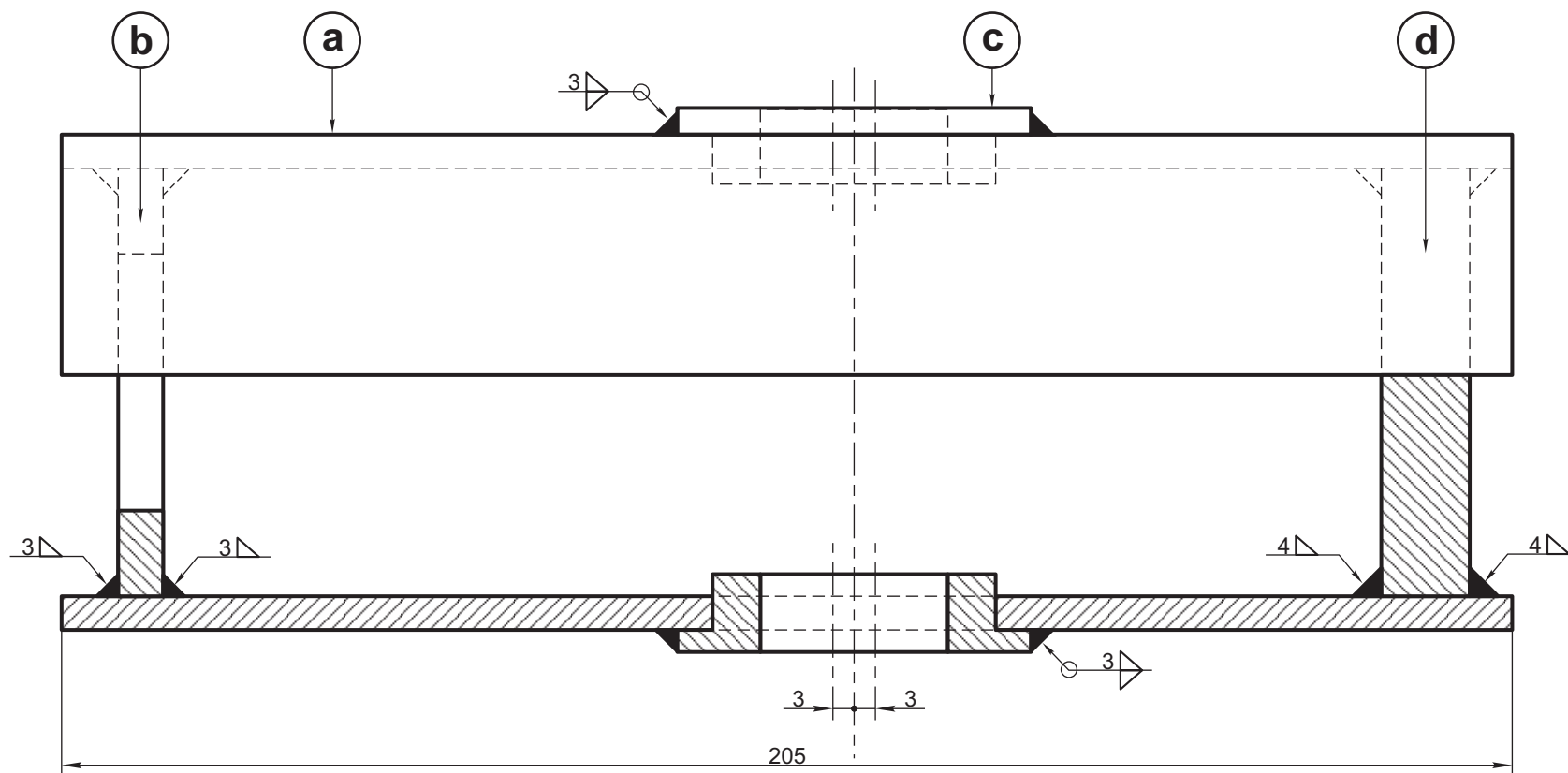

**CORTE AA**

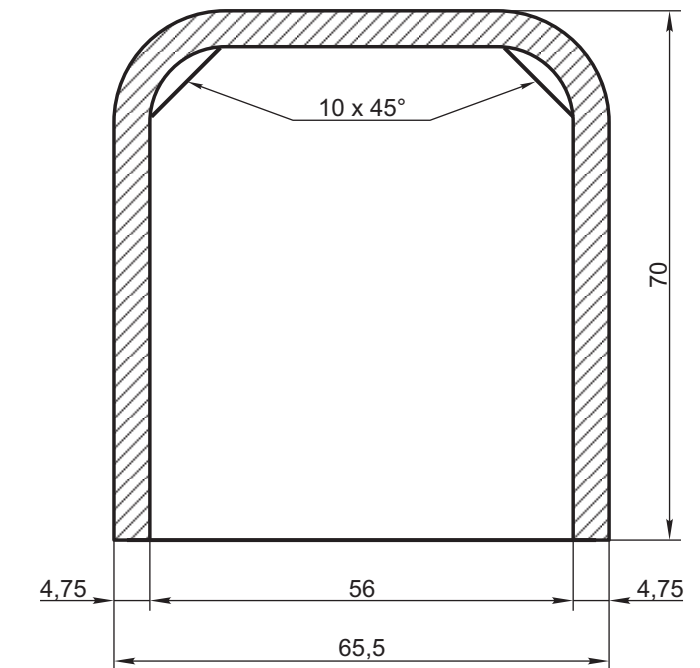

**CORTE CC**

**TOLERANCIAS GENERALES**

PIEZAS USINADAS : ± 0,25 mm  
PIEZAS FORJADAS : ± 0,8 mm  
PIEZAS EN CHAPAS : ± 0,5 mm  
ANGULOS : ± 0,30°  
MATAR CANTOS VIVOS

ITEM	DESCRIPCION	Cant x Coche	ESCUADRIA, ESPECIFICAC. Y OBSERVACIONES	CATAL-NOMEN.
d	Cabeza ext. leva seg.	6	IRAM 503 F22 ≠ 12,7 NEFA 32.195	
c	Buje	12	IRAM 600 - 1010 Ø 50 NEFA 32.201	
b	Separador extremo	6	IRAM 503 F22 ≠ 6,3 NEFA 32.200	
a	Caja p/leva seg.	6	IRAM 503 F24 ≠ 4,7 NEFA 32.193	

VAGON TOLVA ABIERTO PARA PIEDRA				FERROARRIALES ARGENTINOS	
CONJUNTO CAJA LEVA SEGURIDAD				AREA MECANICA	
ESCALA	TROCHA	LINEAS:	UTILIZACION	EMISION	
	1676			1	
FIRMA Y FECHA APROB.		N° DE PLANO			
		NEFA 32.204			
Dibujo	Proyecto	Controló	Aprobó		