

TOLERANCIAS GENERALES	
PIEZAS USINADAS	: ± 0,25 mm
PIEZAS FORJADAS	: ± 0,8 mm
PIEZAS EN CHAPAS	: ± 0,5 mm
ANGULOS	: ± 0,30°
MATAR CANTOS VIVOS	

**NOTA:**  
Los medios cojinetes ítem c y d son soldados después de armado el conjunto por medio de los bulones ítem e.

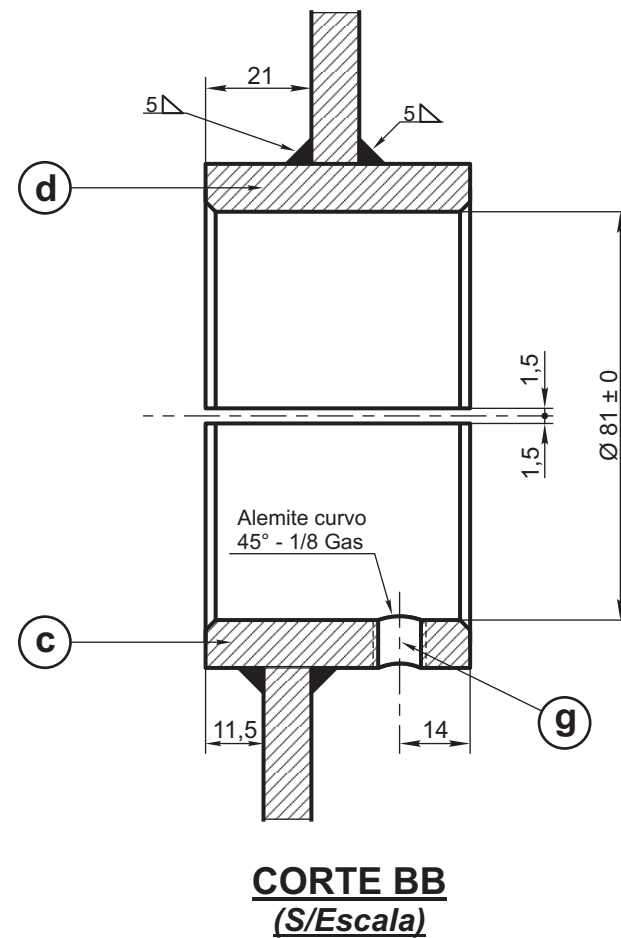

ITEM	DESCRIPCION	Cant.x Coche	ESCUADRIA, ESPECIFICAC. Y OBSERVACIONES	CATAL-NOMEN.
g	Alemite curvo 45°	1	1/8" R.Gas	
f	Arandela Grower	4	Ø 5/8"	
e	Bulón ERE Ø 5/8" x 44,4	4		
d	Medio cojinete superior	1	IRAM 503 F24 NEFA 32.166	
c	Medio cojinete inferior	1	IRAM 503 F24 NEFA 32.166	
b	Sub sop. cojinete	1	NEFA 32.157	
a	Sub sop. inf. cojinete	1	NEFA 32.156	

Fecha:	Dibujo	Proyecto	Controló	Aprobó	<b>VAGON TOLVA ABIERTO PARA PIEDRA</b>				<b>FERROCARRILES ARGENTINOS</b>	
					<b>COJINETE PARA EJE INTERIOR IZQUIERDO</b>					
ESCALA		TROCHA		LINEAS:		UTILIZACION		EMISION		
		1676						1		
FIRMA Y FECHA APROB.					N° DE PLANO					
					NEFA 32.152					