

TOLERANCIAS GENERALES	
PIEZAS USINADAS	: ± 0,25 mm
PIEZAS FORJADAS	: ± 0,8 mm
PIEZAS EN CHAPAS	: ± 0,5 mm
ANGULOS	: ± 0,30°
MATAR CANTOS VIVOS	

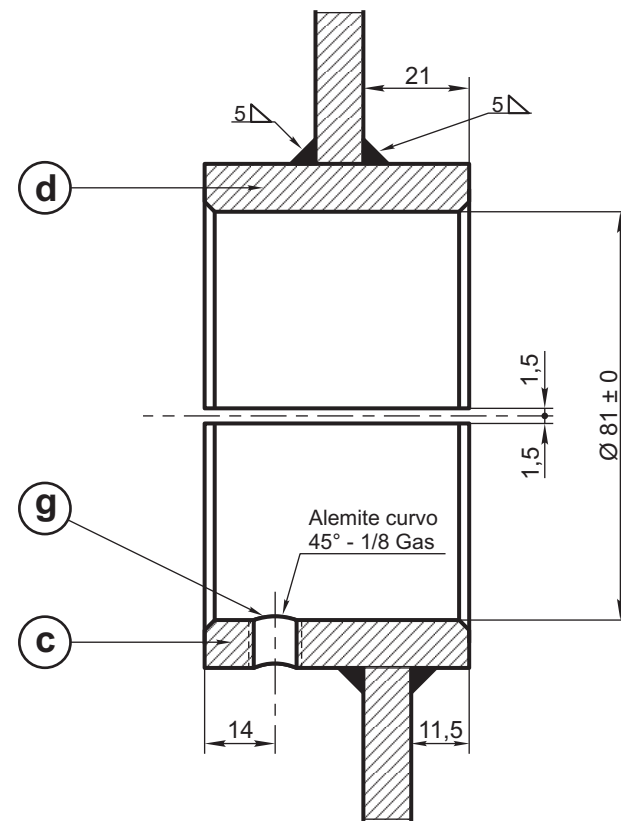

NOTA:
Los medios cojinete c y d son soldados después de armado el conjunto por medio de los bulones ítem e.

ITEM	DESCRIPCION	Cant.x Coche	ESCUADRIA, ESPECIFICAC. Y OBSERVACIONES	CATAL-NOMEN.
g	Alemite curvo 45°	1	1/8" R.Gas	
f	Arandela Grower	4	Ø 5/8"	
e	Bulón ERE Ø 5/8" x 44,4	4		
d	Medio cojinete superior	1	IRAM 503 F24 NEFA 32.166	
c	Medio cojinete inferior	1	IRAM 503 F24 NEFA 32.166	
b	Sub sop. cojinete	1	NEFA 32.157	
a	Sun sop. inf. cojinete	1	NEFA 32.158	

Fecha:	Dibujo	Proyecto	Controló	Aprobó	VAGON TOLVA ABIERTO PARA PIEDRA				FERROCARRILES ARGENTINOS	
					COJINETE PARA EJE INTERIOR DERECHO					
ESCALA		TROCHA		LINEAS:		UTILIZACION		EMISION		
		1676						1		
FIRMA Y FECHA APROB.					N° DE PLANO					
					NEFA 32.151					

CORTE BB
(S/Escala)

CORTE AA
(S/Escala)