

PARA EL CALADO DE RUEDAS EN LOS EJES
VER FAT: MR-500

MARCADO SEGUN NEFA 770

TOLERANCIAS DE FORMA GEOMETRICA
SEGUN NORMA IRAM 4515

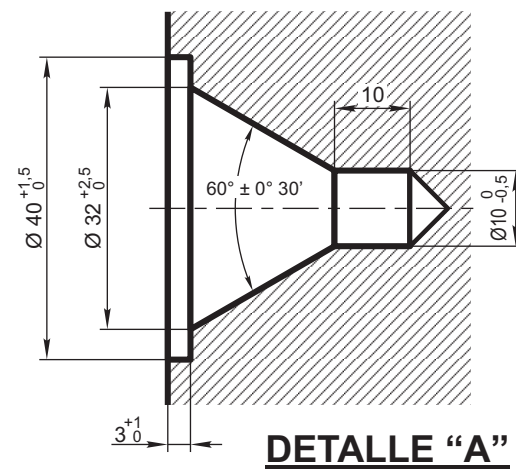

a	EJE		ESPECIFICACION F.A. 8 006	9054672000/0
ITEM	DESCRIPCION	Cant.x Coche	ESCUADRIA, ESPECIFICAC. Y OBSERVACIONES	CATAL-NOMEN.
EJE VAGONES SERIE B.1			FERROCARRILES ARGENTINOS	
			AREA MECANICA	
ESCALA 1:2,5 - 1:1	TROCHA 1676	LINEAS: ROCA	UTILIZACION VAGONES	EMISION
FIRMA Y FECHA APROB. Ing. Jorge Bilotti Gerencia Mecánica		N° DE PLANO NEFA 1275		1