

NOTA:
Se deberá pintar, en los extremos de ambas soleras,
diagonalmente opuesto, la siguiente inscripción:
"USO EXCLUSIVO CORREDOR SOMISA-LA PLATA"

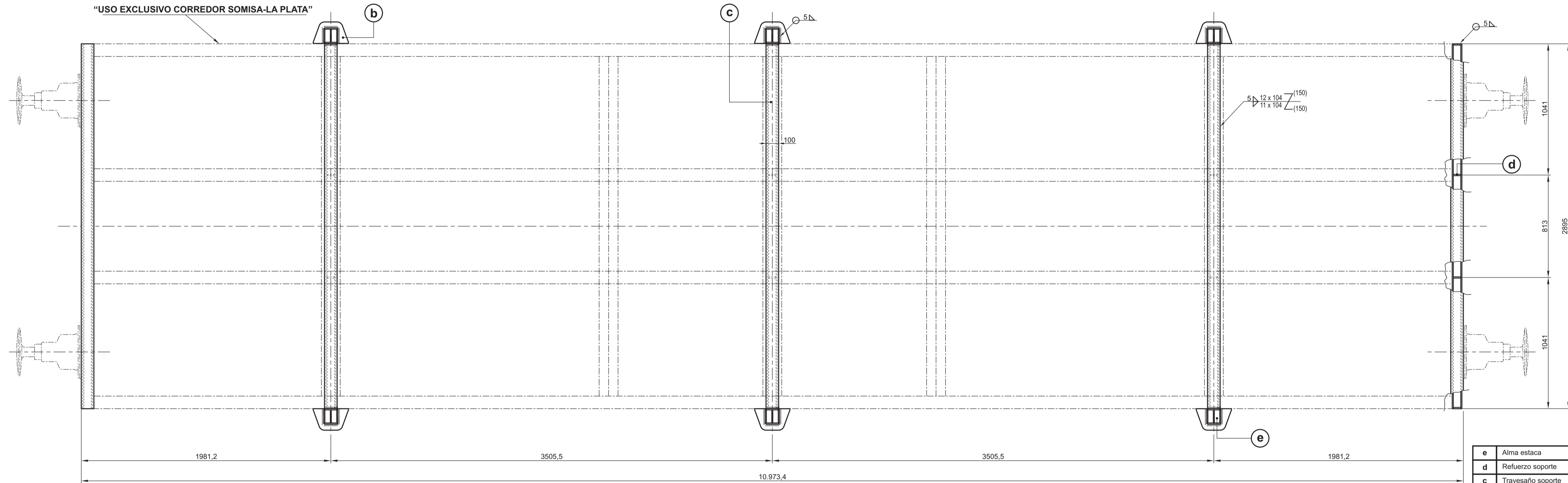

Las cantidades son por vagón

e	Alma estaca	6	IRAM 503 - F.20		
d	Refuerzo soporte	20	IRAM 503 - F.20		
c	Travesaño soporte	5	IRAM 503 - F.20		
b	Soporte estaca	18	IRAM 503 - F.20		
a	Estaca lateral	6	IRAM 503 - F.20		
ITEM	DESCRIPCION	CANT.	ESCUADRIA, ESPECIFICACION, OBSERVAC.	Kg.	CATAL.NOM.

CONVERSION VAGON C 19 A TRANSPORTE RIEL			DISPOSICION GENERAL		FERROCARILES ARGENTINOS
			AREA		
ESCALA 1:20	TROCHA 1676	LINEAS:	UTILIZACION	EMISION	
FIRMA Y FECHA APROB.			N° DE PLANO		1
			NEFA 1267		