

NOTA: EL ASPECTO SUPERFICIAL DEBERA APARECER LIBRE DE REPLIEGUES, FISURAS, INCLUSIONES, GRIETAS, FALTA DE MATERIAL Y TODO OTRO DEFECTO QUE AFECTE LA UTILIZACION DE LAS RUEDAS

NOTAS: CALADO SEGUN ESPECIFICACION FAT: MR-500
GEOMETRIA DEL PAR MONTADO SEGUN FAT: MR-704

- RUEDA PESADA TERMINADA NEFA 259
- RUEDA PESADA SEMITERMINADA NEFA 260
- RUEDA LIVIANA TERMINADA NEFA 506
- RUEDA LIVIANA SEMITERMINADA NEFA 196
- RUEDA SEMIPESADA SEMITERMINADA NEFA 1263

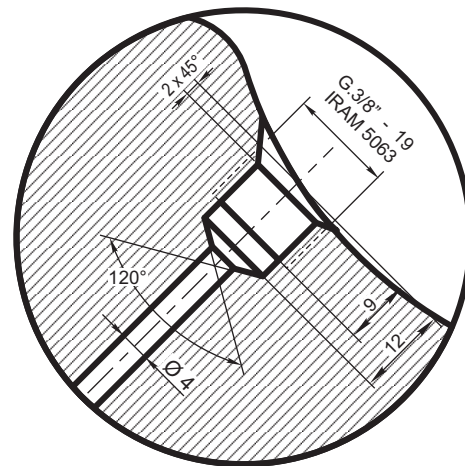

DETALLE "1"
(Esc. 1:1)

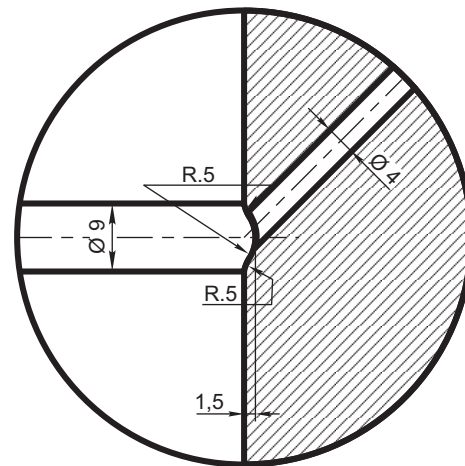

DETALLE "2"
(Esc. 1:1)

** SE INDICARA EXPRESAMENTE

b	Rueda Terminada Vagones	Especificación F.A. 8 005 - Tipo R.8	5.000.1.01.139.0.13
a	Rueda Terminada Coches	Especificación F.A. 8 005 - Tipo R.6 o R.7**	2.70.1.02.3218.0.69
ITEM	DESCRIPCION	Cant.x Coche	ESCUADRIA, ESPECIFICAC. Y OBSERVACIONES
			CATAL-NOMEN.

**RUEDAS ENTERIZAS LAMINADAS
DE Ø 762 mm
TIPO SEMIPESADA - TERMINADA**

**FERROCARRILES
ARGENTINOS**

AREA
MECANICA

ESCALA 1:2,5	TROCHA 1000	LINEAS: BELGRANO	UTILIZACION MATERIAL REMOLCADO	EMISION						
FIRMA Y FECHA APROB. Ing. Enrique Piñero Gerente Mecánica			Nº DE PLANO NEFA 1242	<table border="1"> <tr> <td>1</td> <td>2</td> <td>3</td> </tr> <tr> <td>4</td> <td></td> <td></td> </tr> </table>	1	2	3	4		
1	2	3								
4										

4	Se agregó Nomenclador.	26/08/91
3	Se modificó zona de marcado.	17/05/91
2	Se agregó por pedido Nota GLB(ME)CTV 1/8/4 del 19/5/86, Agujero para manipuleo	
EMISION	COTA	ALTERACIONES
		FECHA - FIRMA