

CORTE A-A

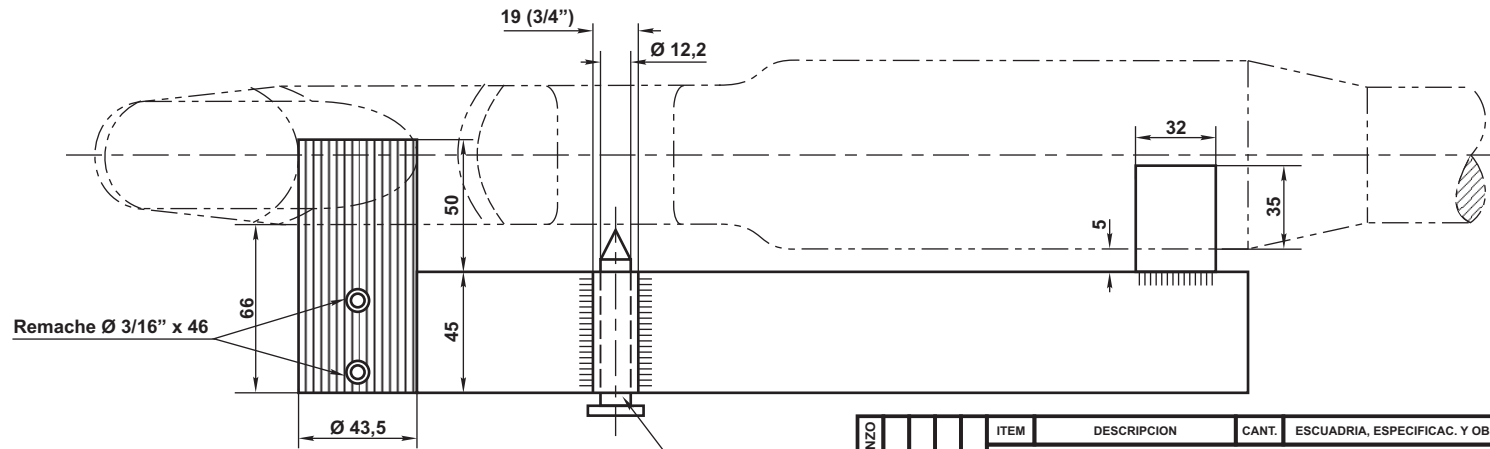

PUNZON Ø 12
 IRAM 600 Clase 1050
 Templado y Revenido
 45/50 H.R.C.

Remache Ø 3/16" x 46

EMISION	COTA	ALTERACIONES	FECHA - FIRMA
---------	------	--------------	---------------

DIBUJO: LUJIS SAN LORENZO PROYECTO: DIV. EST. GENERALES DIV. ESPECIFICACIONES DEPTO. TECNICA	ITEM	DESCRIPCION	CANT.	ESCUADRIA, ESPECIFICAC. Y OBSERVACIONES	CATAL-NOMEN.
	GANCHO DE TRACCION - MASCARILLA PARA EL CENTRADO DEL ORIFICIO DE PERNO USO TALLERES				FERROCARRILES ARGENTINOS AREA: MECANICA
ESCALA	TROCHA	LINEAS:	UTILIZACION	EMISION	
	1435 - 1676	MITRE - SARMIENTO - SAN MARTIN - URQUIZA	LOCOMOTORAS COCHES Y VAGS.	1	
FIRMA Y FECHA APROB.		N° DE PLANO			
Ing. Enrique J. Piñeiro Gerencia Mecánica		NEFA 1198			