

ALTERNATIVA

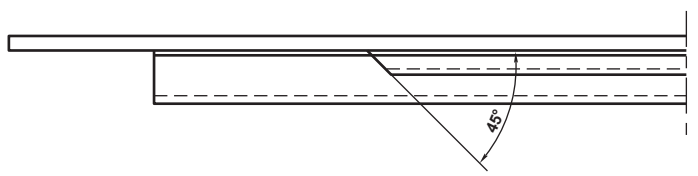
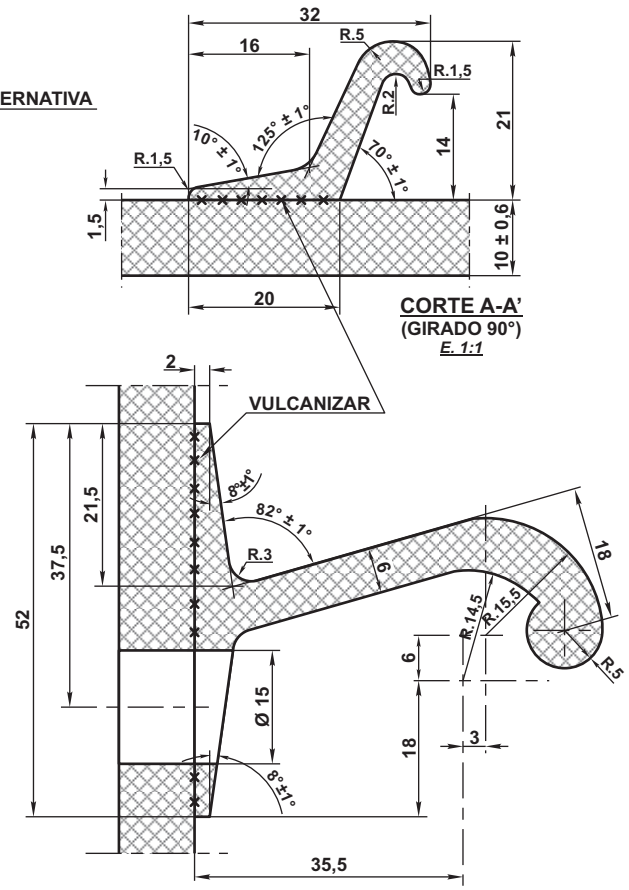

ES COMPONENTE DEL CONJUNTO DIBUJO NEFA 2-70-3-5021

TOLERANCIAS NO ESPECIFICADAS JS.16 = js.16 IRAM 5002	SIMBOLOS DE LABRADO IRAM 4517
--	----------------------------------

2	Se agregó dimensiones faltantes a bota-aguas para su fabricación y tolerancias J.S., excepto espesor del tubo. Se actualizó Especific. F.A.	13/12/85 TRIFILETTI
EMISION	COTA	ALTERACIONES
		FECHA - FIRMA

a	BURLETE HORIZONTAL	2	ESPECIFICACION F.A. 8 415/83	
ITEM	DESCRIPCION	CANT.	ESCUADRIA, ESPECIFICAC. Y OBSERVACIONES	CATAL-NOMEN.
BURLETE HORIZONTAL FUELLES DE INTERCOMUNICACION A TUBOS ELASTOMERICOS (TUBO DINTEL)			FERROCARRILES ARGENTINOS	
			AREA	MECANICA
ESCALA	TROCHA	LINEAS:	UTILIZACION	EMISION
	TODAS	TODAS	COCHES DE PASAJEROS	1 2
FIRMA Y FECHA APROB.		N° DE PLANO		
Ing. Jorge Bilotti Gerencia Mecánica		NEFA 1186		

ES COPIA DEL PLANO NEFA 1186  
M. BELLOCOCHO - GERENCIA DE SEGURIDAD - C.N.R.T.  
E. 1:10