

TOLERANCIAS NO ESPECIFICADAS					
DIMENSIONES	HASTA 10	> 10 A 30	> 30 A 100	> 100 A 250	> 250 A 500
TOLERANCIAS	± 0,75	± 1	± 1,5	± 2	± 3

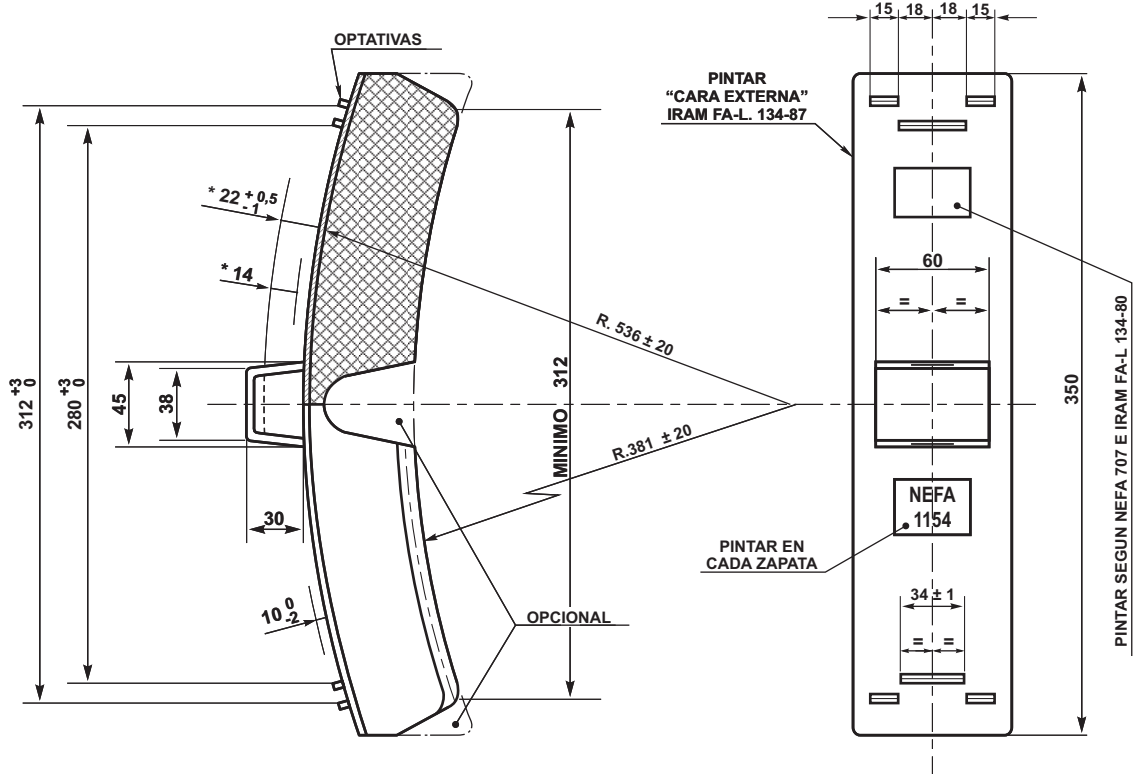

* SE REFIEREN A DIMENSIONES LIBRES DE PASAJE Y ANCLAJE

NOTA: EL RESPALDO SERA DE CHAPA DE ACERO CALIDAD COMERCIAL. QUEDARAN A CRITERIO DEL FABRICANTE LAS PERFORACIONES Y/O ESTAMPADO A EFECTUAR EN CHAPA DE RESPALDO A EFECTOS DE CUMPLIR CON REQUISITOS DE NORMA FA.8021 (ADHERENCIA DEL MATERIAL DE COMPOSICION). EL RESTO DE LA GEOMETRIA ES LIBRE CON EL OBJETO DE QUE EL FABRICANTE ASEGURE EL CUMPLIMIENTO DE LAS FAT:CV-2018 Y FA. 8021

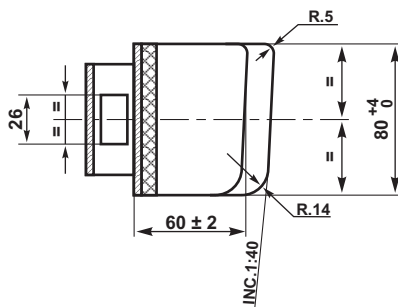

UTILIZACION: COCHES FIAT. CONT. 1144 (TIPO AERFER) WERKSPoor -C.MOTOR GANZ Y COCHES TIPO TAFI VIEJO

a		ZAPATA		
ITEM	DESCRIPCION	CANT.	ESCUADRIA, ESPECIF. Y OBSERVAC.	CATAL-NOMEN
ZAPATA DE COMPOSICION (INCLINACION 1:40)				
		AREA: MECANICA		
ESCALA	TROCHA: 1000	LINEA: BELGRANO	UTILIZACION: VER NOTA	EMISION
FIRMA Y FECHA APROB. Ing. Jorge Bilotti-Gte. Mecánica		N° DE PLANO: NEFA 1.154		1

Fecha: 26/1/82	DIBUJO	F.A. CAMBIASSO
DIV.ESPECIFICAC.	DEPTO. TECNICA	
DEPTO. TECNICA		