

ESPECIFICACION FAT: E-711

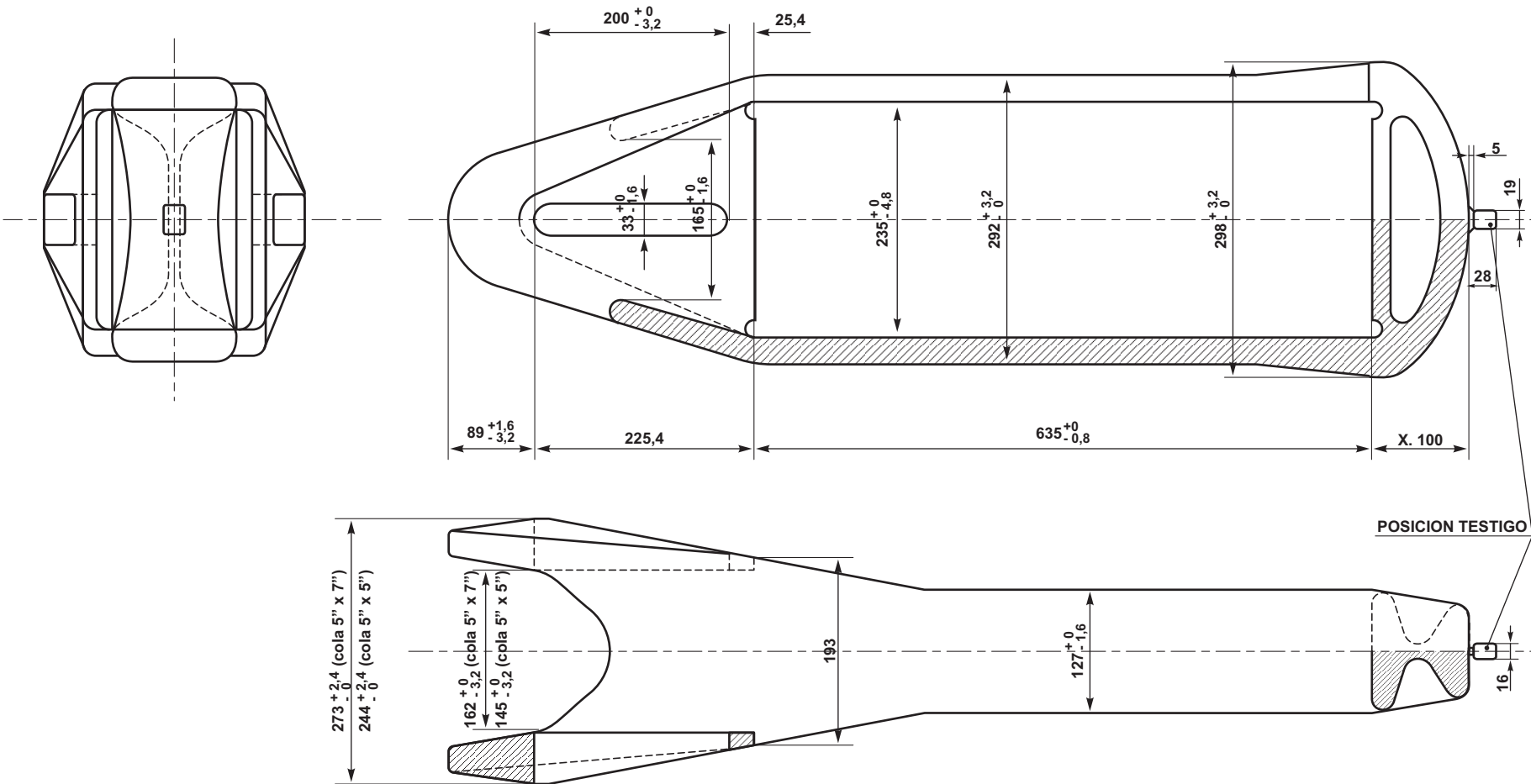

NOTA: MATERIAL NO STANDARD SOLO SE ADQUIRIRA PARA RENOVACIONES EN MATERIAL RODANTE EXISTENTE.

EMISION	COTA	ALTERACIONES	FECHA-FIRMA
5		SE MODIFICARON TOLERANCIAS SEGÚN NORMA A.A.R.-S-141-74	22/09/82
4		SE MODIFICO DIMENSION 628 A 635 + 0/- 0,8	07/05/82
3		SE AGREGO NOTA	15/07/81
2		SE MODIFICO DISEÑO ACERCANDOLO A NORMA A.A.R.	24/08/76

F.A.CAMBIASSO Ing. CRISTOBAL Ing. BATTAGLIA		ITEM		DESCRIPCION	CANT.	ESCUADRIA, ESPECIF. Y OBSERVAC.	CATAL-NOMEN						
DIBUJO		APARATO AUTOMATICO DE ENGANCHE, TRACCION Y CHOQUE - YUGO FERROCARRILES ARGENTINOS AREA: MECANICA					EMISION						
FECHA: DIVESPECIFICAC. DEPTO. TECNICA							ESCALA	TROCHA: 1000 - 750	LINEA: BELGRANO Y ROCA	UTILIZACION MATERIAL RODANTE	<table border="1"> <tr> <td>2</td> <td>3</td> <td>4</td> </tr> <tr> <td>5</td> <td></td> <td></td> </tr> </table>		2
2	3	4											
5													
		FIRMA Y FECHA APROB. 31/08/77		Ing. Jorge Billotti Gcia. Mecánica		N° DE PLANO: NEFA 985							

ES COPIA DEL PLANO NEFA 985
 M. BELLOCCHIO - AREA INGENIERIA - C.N.R.T.