

SIMBOLOS DE LABRADOS NO ESPECIFICADOS: ~

TOLERANCIAS NO ESPECIFICADAS JS.15 = js.15

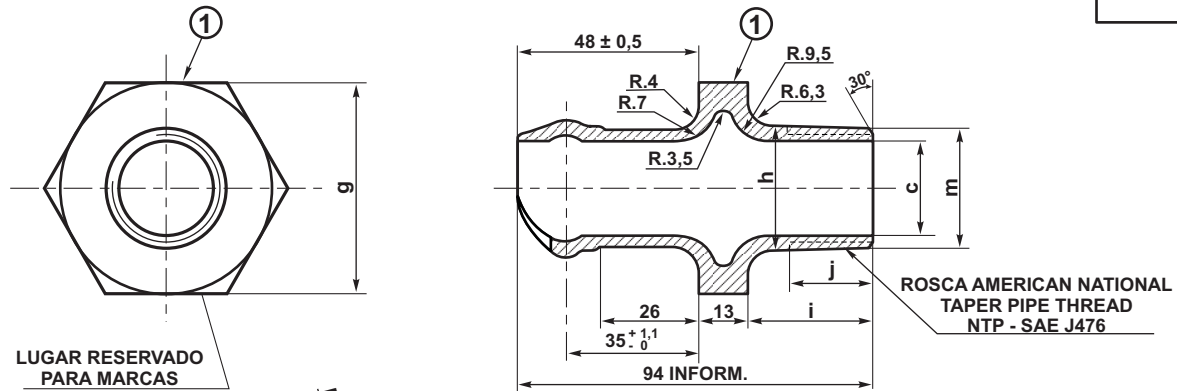

LUGAR RESERVADO PARA MARCAS

NOTA: EN LA POSICION INDICADA EN ① SE ESTAMPARA LA PALABRA "ARRIBA". EL MARCADO DEBERA SER INDELEBLE EMPLEANDOSE PUNZONES DE ARISTAS REDONDEADAS DE NO MENOS DE 6 mm DE ALTURA O IMPRESOS FUNDIDOS BAJO RELIEVE.

DIMENSION	ITEM			
	A-E	B-F	C	D
a	35	22	28	16
b	3	3	3	2
c	32	18	25	12,5
d	38	31	31	22
e	40	31	33	22
f	43	34	36	25,5
g	58,7	44,5	56	38,1
h	43	25,5	33	22
i	35	25,5	30	25,5
j	25,5	20,5	22	21
k	32	25	25	16
m	Ø 1-1/4" 11-1/2 h/"	Ø 3/4" 14 h/"	Ø 1" 11 1/2 h/"	Ø 1/2" 14 h/"

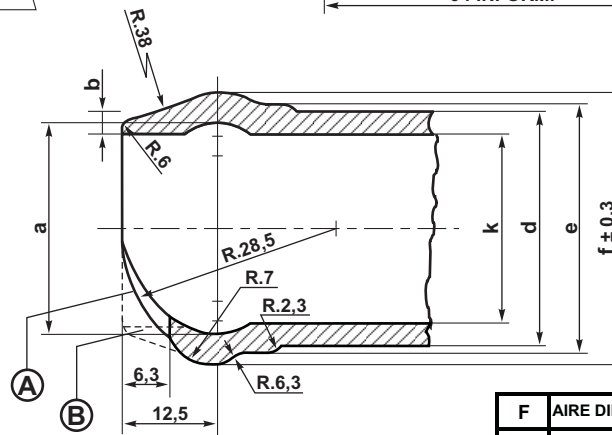

F	AIRE DIRECTO LOCS		FA. 8715 (COPANT 2:6 - 017) GRADO FMnf 3512	
E	AIRE COMPRIM. LOCS.			
D	ECUALIZADORA CILIND.			
	COMANDO CILINDROS			
C	INTER.DE POS. EQUILIB.			90021210000-25
B	AIRE DIRECTO VAG.			9002120000/0
A	AIRE COMPRIMIDO VAG.		9002122000/0	
ITEM	DESCRIPCION	CANT.	ESCUADRIA, ESPECIF. Y OBSERVAC.	CATAL-NOMEN

EQUIPO DE ACCIONAMIENTO AUTOMATICO DE FRENO			FERROVIARIOS ARGENTINOS							
NIPLES PARA MANGAS			AREA: MECANICA							
ESCALA	TROCHA: TODAS	LINEA: TODAS	UTILIZACION MATERIAL RODANTE	EMISION						
FIRMA Y FECHA APROB.		N° DE PLANO: NEFA 964		<table border="1"> <tr> <td>2</td> <td>3</td> <td>4</td> </tr> <tr> <td colspan="3">5</td> </tr> </table>	2	3	4	5		
2	3	4								
5										

5	Se cambió código NUM (9056905000/0) "Item c", según nota GAP. IC.5/2 (O-V) P.M del 10/1/89 - Div. NUM.	
4	Cota 16 para alojamiento abrazadera pasa a 26 - Radio 2,3 a 3,5	23/03/82
3	Se agregó nota de marcado palabra "ARRIBA"	14/07/80
2	Se agregaron Items D-E y F	08/06/77
EMISION	COTA	ALTERACIONES
		FECHA-FIRMA

ES COPIA DEL PLANO NEFA 964
M. BELLOCCHIO - AREA INGENIERIA - C.N.R.T.