

DETALLE "1"  
(Esc. 1:1)

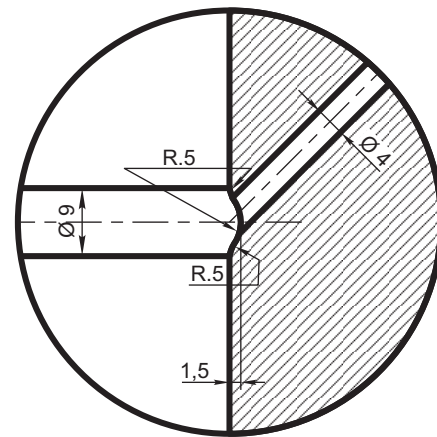

DETALLE "2"  
(Esc. 1:1)

**b** TERMINACION LAMINADO EN VAGONES Y MECANIZADO RUSTICO EN COCHES

ITEM	DESCRIPCION	Cant.x Coche	ESCUADRIA, ESPECIFICAC. Y OBSERVACIONES	CATAL-NOMEN.
<b>RUEDAS ENTERIZAS LAMINADAS COCHES ELECTRICOS</b>				<b>FERROCARRILES ARGENTINOS</b>
				AREA <b>MECANICA</b>
ESCALA 1:2,5	TROCHA 1676	LINEAS: MITRE - SARMIENTO	UTILIZACION MATERIAL AUTOMOTOR	EMISION <b>1</b>
FIRMA Y FECHA APROB.			N° DE PLANO <b>NEFA 919</b>	