

TOLERANCIAS DE FORMA GEOMETRICA (Macrogeometría)

○	CIRCULARIDAD	IRAM 4515 (iguales en ambos extremos)
∕	CILINDRICIDAD	
◎	CONCENTRICIDAD Y COAXIALIDAD	

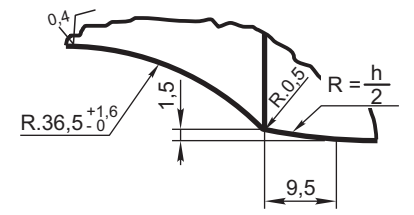

DETALLE "X"
(Esc. 1:1)

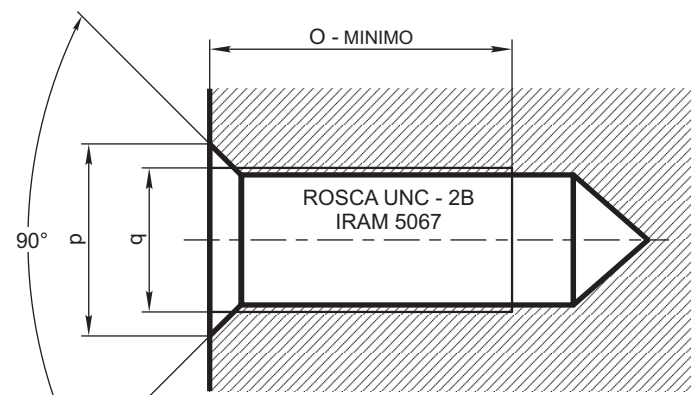

DETALLE DE LOS AGUJEROS ROSCADOS
(Esc. 1:1)

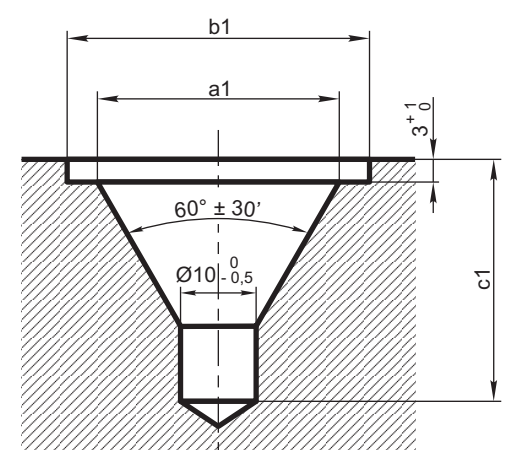

Esc. 1:1

NOTAS:

- 1° CUANDO LA MEDIDA "h" DISMINUYA EN 5 mm (DE LA STANDARD POR SUCESIVAS TORNEADAS EL EJE SERA RETIRADO DE SERVICIO.
- 2° EL DIAMETRO "h" PARA EL MONTAJE DE RUEDAS NUEVAS SERA EL INDICADO EN TABLA.
TOLERANCIAS DE EJE h6 RUEDA V7 LABRADO ▽▽▽
- 3° LA PROVISION DE EJES PARA STOCK SE HARA CON DIAMETRO "h" SOBREMEDIDA + 3 mm LABRADO ▽ - ESPECIFICACION FAT: V-700
- 4° RUGOSIDAD EN SUPERFICIES EN ZONAS INDICADAS CON ▽▽▽ = $hm \sqrt[0,8]{}$, SALVO ZONAS INDICADAS CON $\sqrt[0,4]{}$
- 5° PARA EL CALADO DE RUEDAS EN EJES VER ESPECIFICACION FAT: MR-500
- 6° MARCADO SEGUN NEFA 770

ITEM	EJE	a	b	c	d	e	f	g	h	i	j	k	l	m	n	o	p	q	a1	b1	c1
B	4 1/4" x 8"	266,4	206,4	47,3	169	98,4	101,676	127	152	140	95	1909	2112	61,9	33,4	35	25,4	3/4-10	32	40	32
C	5" x 9"	260,1	234,9	42,5	169	115,9	119,139	149	178	157	114	1934	2159	76,2	47,8	48	25,4	7/8-9	32	40	32
D	5 1/2" x 10"	310,9	242,9	55,3	169	128,6	131,839	162	190	172	114	1969	2201	88,9	44,4	48	25,4	7/8-9	32	40	32
E	6" x 11"	322	265,1	44,2	169	141,3	144,539	178	208	188	114	1969	2223	98,4	47,1	51	28,5	1 - 8	41	49,5	41
F	6 1/2" x 12"	329,9	285,7	31,5	169	154	157,239	191	220	200	114	1969	2229	10,9	47,1	54	38,1	11/8-7	41	49,5	41
TOLERANCIA	+		0,23	0,12	0,23		0,025	0,2	h.6	3	3	---	1	0,15	3	5	3,5	---	2,5	1,5	2,5
	-		0,23	0,12	0,23		0	0,25		0	0	---	1	0,15	3	0	0	---	0	0	0

MATERIAL: ESPECIFICACION F.A. 8 006

ITEM	DESCRIPCION	Cant.x Coche	ESCUADRIA, ESPECIFICAC. Y OBSERVACIONES	CATAL-NOMEN.						
EJES NORMALIZADOS A RODAMIENTOS - TROCHA MEDIA -			FERROCARRILES ARGENTINOS							
			AREA MECANICA							
ESCALA 1:5	TROCHA 1435	LINEAS: URQUIZA	UTILIZACION VAGONES	EMISION						
FIRMA Y FECHA APROB.		N° DE PLANO		NEFA 916						
				<table border="1"> <tr> <td>1</td> <td>2</td> <td>3</td> </tr> <tr> <td>4</td> <td>5</td> <td></td> </tr> </table>	1	2	3	4	5	
1	2	3								
4	5									

EMISION	COTA	ALTERACIONES	FECHA - FIRMA
4		Se agregó Tolerancia JS 13 y h6 en "f" y "h" y de forma geométrica y notas 1 al 6.	11/5/83
3		Se modificaron tolerancias de forma.	22/6/77
2		Se modificó dimensión "n" en todos los ítems.	8/4/74