

GRABAR LEYENDAS
ALTURA DE LETRAS: 6 mm

MATERIAL: ACERO-IRAM 600-CLASE 1045
CROMADO DURO

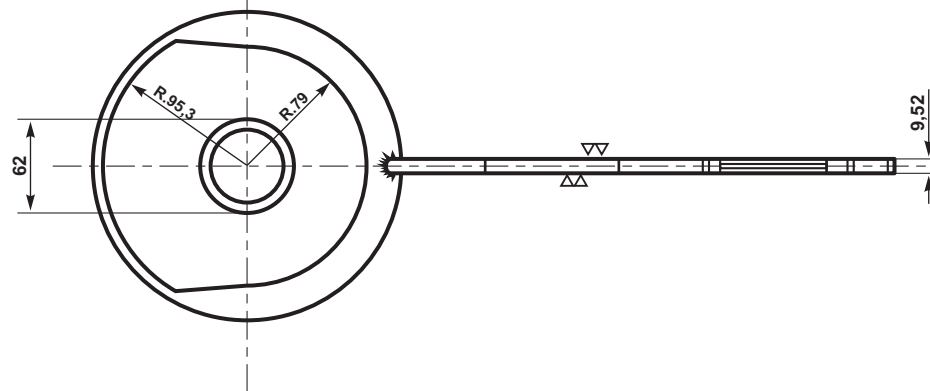

EMISION	COTA	ALTERACIONES	FECHA-FIRMA
---------	------	--------------	-------------

F.A. CAMBIASSO	ING. H. CRISTOBAL	ITEM	DESCRIPCION	CANT.	ESCUAD. ESP. OBSERVAC.	CATAL-NOMEN
DIBUJO		CALIBRE "PASA" - "NO PASA" PARA VERIFICAR LONGITUD ENTRE ARRANQUE DE CABEZA Y CARA ACTIVA DEL REBORDE DE EMPUJE COLAS E-2				FEEROCARRILES ARGENTINOS
FECHA: 22/1/82	DIV. ESPECIF.	ESCALA	TROCHA: TODAS	LINEA: TODAS	UTILIZACION COCHES MOTRICES Y LOCOMOTORAS	AREA: MECANICA
DEPTO. TECNICA		FIRMA Y FECHA APROB.	N° DE PLANO: NEFA 786		EMISION	
		29/04/82			1	

ES COPIA DEL PLANO NEFA 786
M. BELLOCCIO - AREA INGENIERIA - CN.R.T.