

(S) ∇

ES COPIA DEL PLANO NEFA 759
M. BELLOCCHIO - GERENCIA DE SEGURIDAD - C.N.R.T.

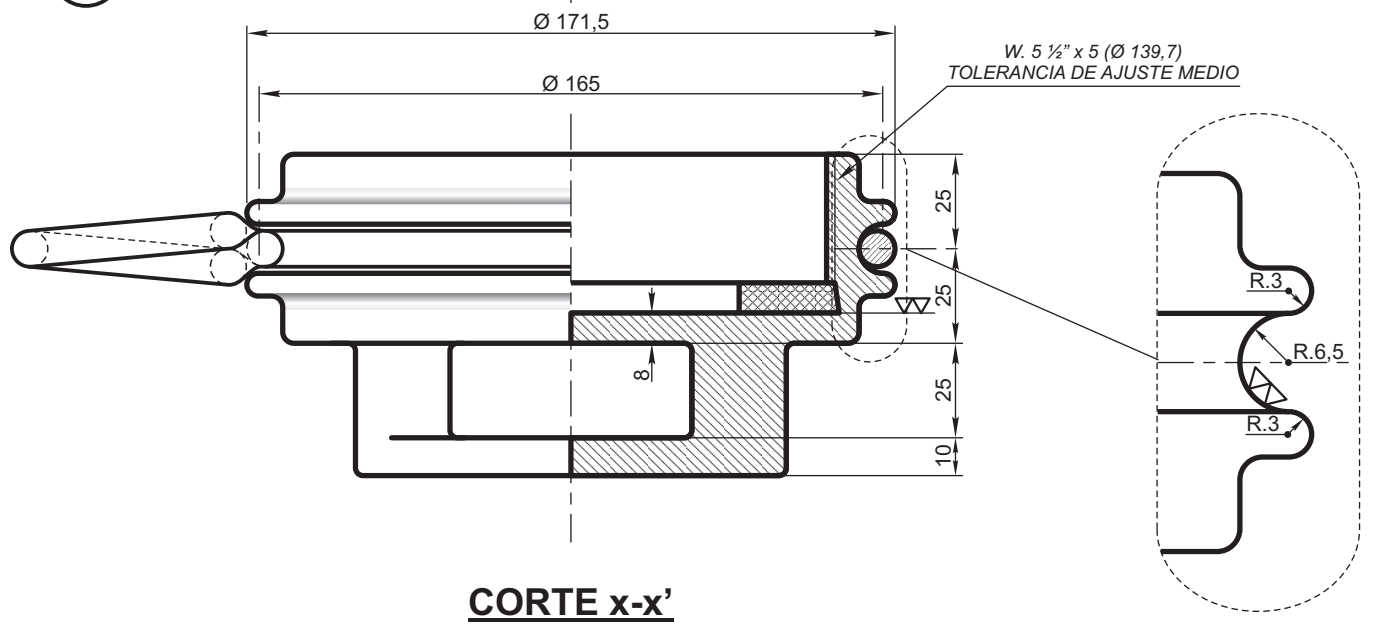
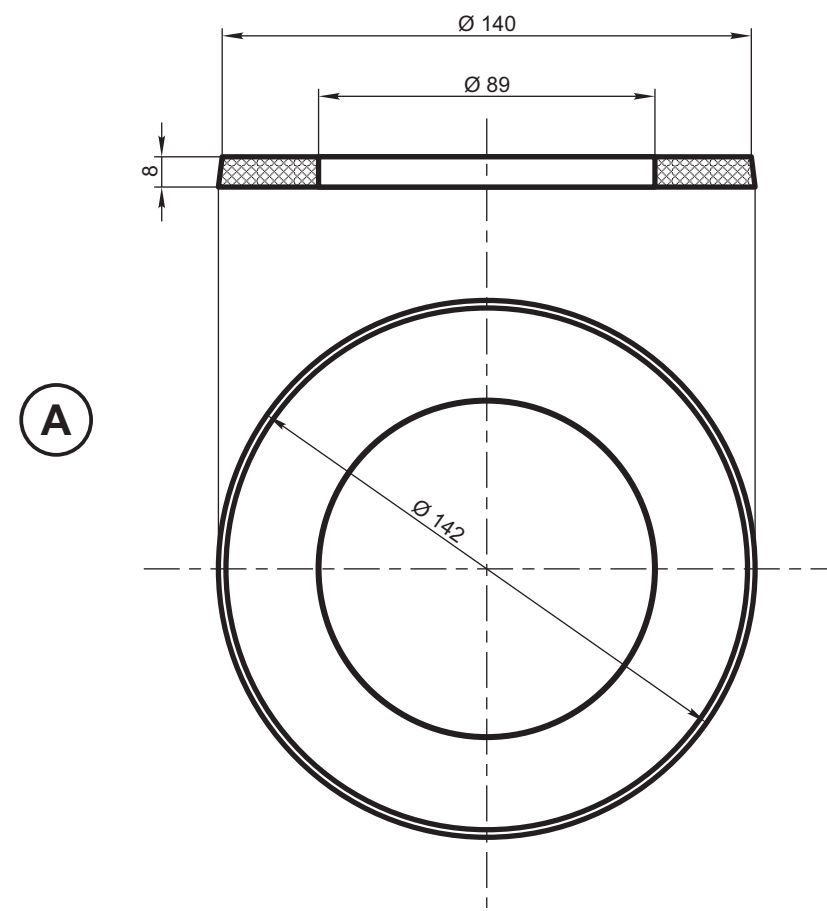
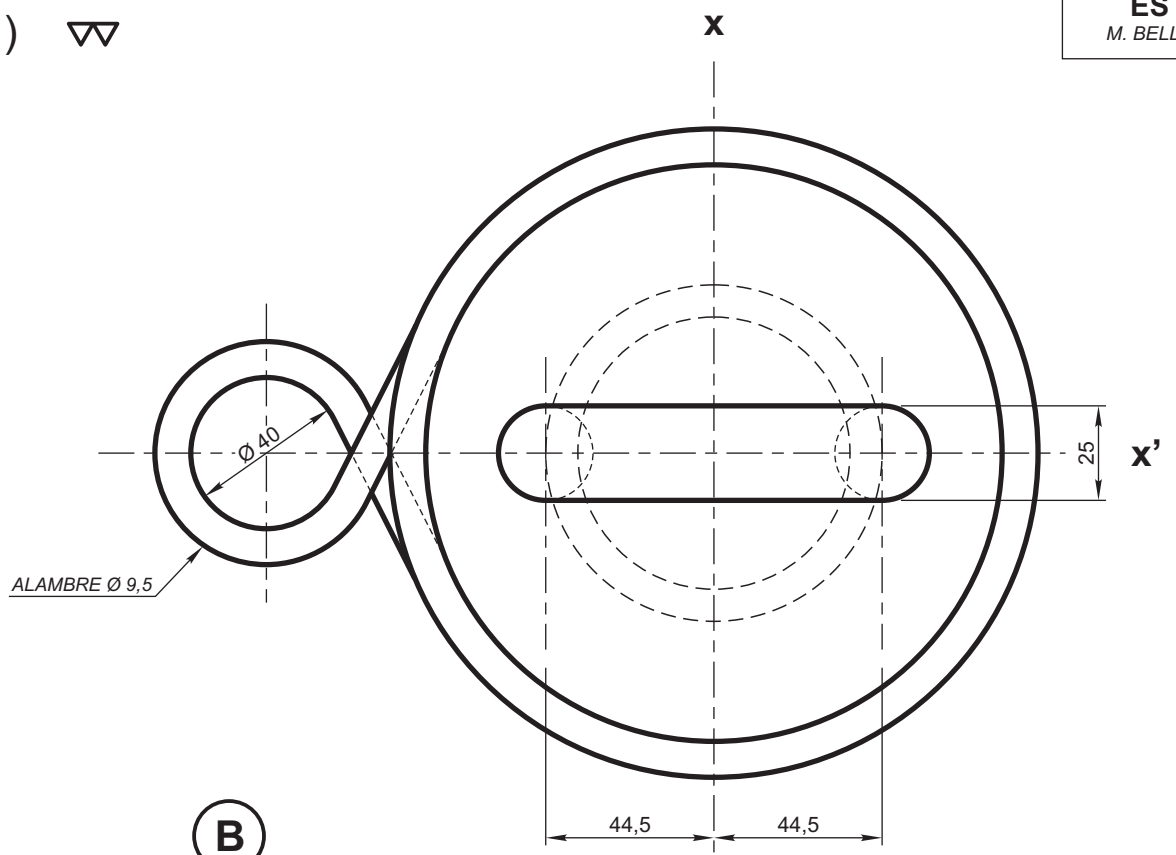
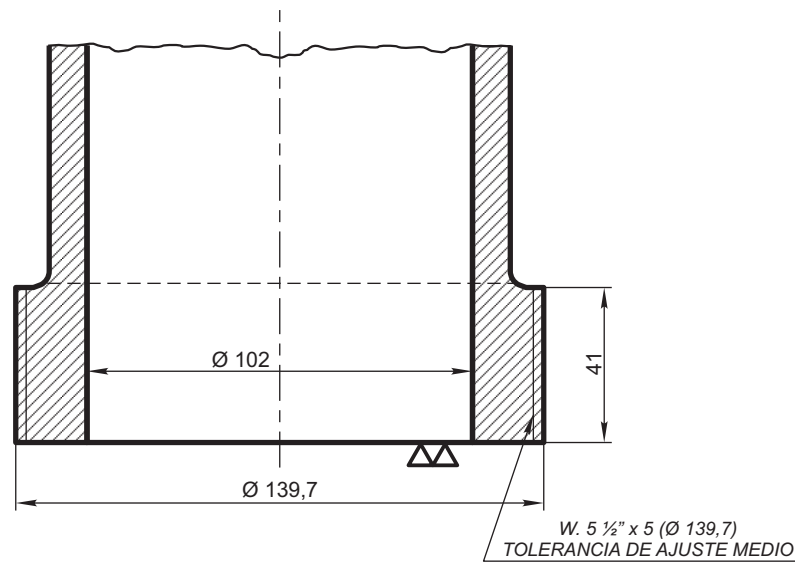

TAPA COMPLETA
H.9050110000/0

B	TAPA	Acero fundido - FA 8 701 (IRAM 7026) Clase B
A	JUNTA	Caucho sintético - Acrilonitrilo - FA 8 403 (IRAM 113001) - DES.4BG,6085A-14.E-14
ITEM	DESCRIPCION	Cant. ESCUADRIA, ESPECIFICAC. Y OBSERVACIONES CATAL-NOMEN.

CONEXION PARA DESCARGA Y TAPA CIEGA DE TANQUES AMBULANTES

FERROCARRILES ARGENTINOS
AREA MECANICA

ESCALA 1:2	TROCHA	LINEAS:	UTILIZACION	EMISION
FIRMA Y FECHA APROB.			Nº DE PLANO	1 2
			NEFA 759	

ALTERACIONES		TOLERANCIAS (SALVO ESPECIFICACION) PARA MAQ. CON ∇∇ Y ∇∇∇													
MEDIDA NOMINAL	HASTA 18 INCLUSO	> 18	> 50	> 120	> 220	> 360	> 500	> 750							
		A 50	A 120	A 220	A 360	A 500	A 750	A 1000							
TOL ±	DIA.	0,05	0,10	0,15	0,20	0,25	0,35	0,50	0,75	///	∇	∇∇	∇∇∇	∇	
	LONG.	0	0,15	0,20	0,25	0,30	0,40			SUPERFICIE EN BRUTO	SUPERFICIE RUSTICA	LABRADO RUSTICO	LABRADO FINO	LABRADO MUY FINO	INDICACION ESCRITA