

LAS FORMAS, DIMENSIONES Y EL REMACHADO SERAN HECHOS DE MANERA QUE NO MOLESTEN LA ENTRADA DEL VASTAGO Y AJUSTANDOSE SOBRE EL MISMO

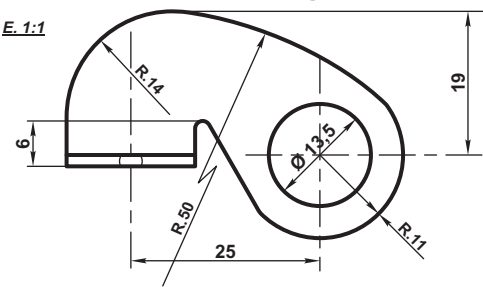
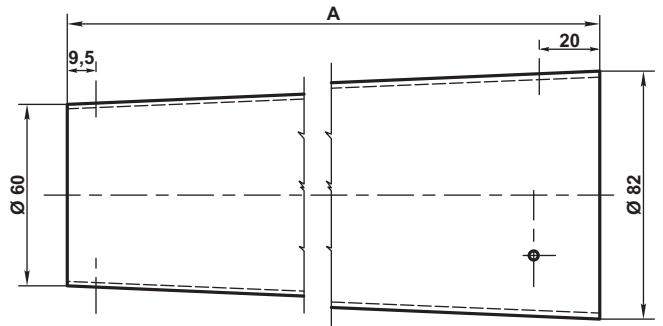
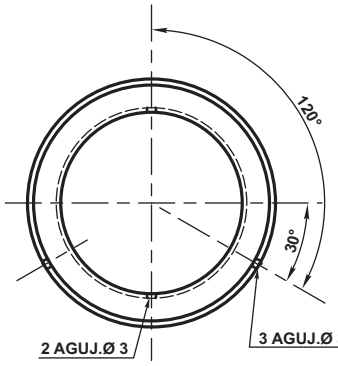
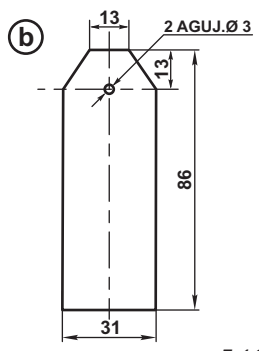
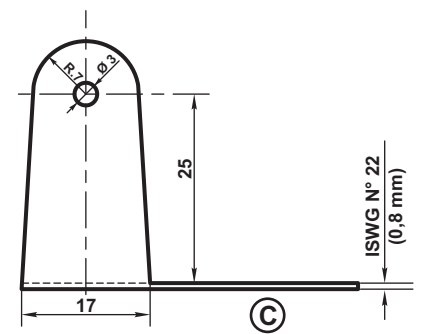

ITEM	CAT.NUM	Ø CILINDRO		DIMENSIONES		
		Pulg.	mm	A	B	C
1	9054013000/0	18"	457,2	229	292	305
2		21"	533,4	216	280	292
3	9043761000/0	24"	609,6	254	318	331

ITEM	DESCRIPCION	CANT.	ESCUADRIA, ESPECIFICAC. Y OBSERVACIONES	CATAL-NOMEN.
e	SUNCHO DE REFUERZO	1	IRAM-IAS U.500-503 F.20 GALVANIZ.	
d	SUNCHO DE REFUERZO	1	IRAM-IAS U.500-503 F.20 GALVANIZ.	
c	OJAL	3	IRAM-IAS U.500-503 F.20 GALVANIZ.	
b	SUNCHO DE TRACCION	1	IRAM-IAS U.500-503 F.20 GALVANIZ.	
a	LONA	1	IRAM 7525 - TIPO XII	

<p align="center">PROTECTOR DE LONA PARA VASTAGO DE CILINDRO DE FRENO A VACIO</p>			<p>FERROCARRILES ARGENTINOS</p>	
			<p>AREA MECANICA</p>	
ESCALA	TROCHA	LINEAS:	UTILIZACION	EMISION
	TODAS	TODAS	COCHES Y VAGONES	1 2 3
FIRMA Y FECHA APROB.		N° DE PLANO		
		NEFA 734		

EMISION	COTA	ALTERACIONES	FECHA - FIRMA
3		SE CAMBIO REBATIDO EN ITEM "C" PARA QUE COINCIDA CON LO INDICADO EN EL CONJUNTO. SE ACTUALIZO MATERIAL.	19/7/78
2		SE AGREGO CAT N.U.M. E ITEMS	

Fecha: 19/7/78
 DIBUJO: F.A. CAMBIASSO
 PROYECTO: DIV. EST. GENERALES
 DIV. ESPECIFICACIONES: Ing. CRISTOBAL
 DEPTO. TECNICA: Ing. BATTAGLIA

ES COPIA DEL PLANO NEFA 734
 M. BELLOCCIO - AREA INGENIERIA - C.N.R.T.