

TOLERANCIAS NO ESPECIFICADAS
 JS.13 = js.13
 IRAM 5002

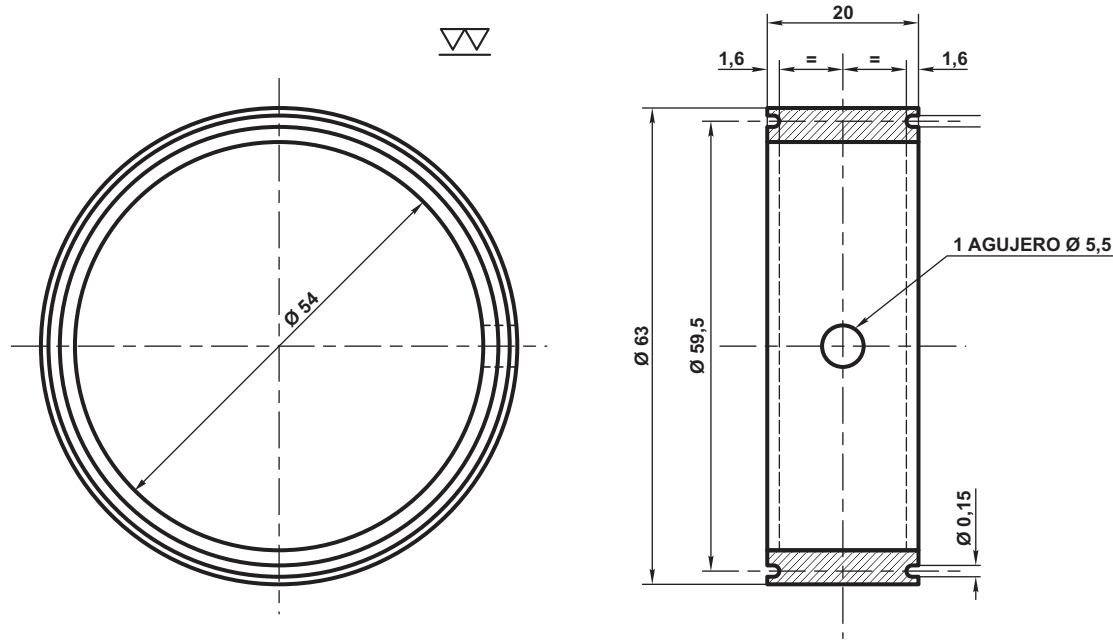

ELIMINAR REBABAS

NOTA: MATERIAL

LATON - ESPECIFICACION FA 8 714
 (COPANT 419)
 DESIGNACION Cu-Zn 35 - PLOMO 3 - SEMIDURO

5		SE ACTUALIZO ESPECIFICACION	4/9/84
4		SE MODIFICARON DIMENSIONES Y SE AGREGO TOLERANCIA	28/1/81
3		SE PRECISARON DETALLES	3/2/78
EMISION	COTA	ALTERACIONES	FECHA - FIRMA

ITEM	a	ANILLO	VER NOTA		H.9050466000/0
	DESCRIPCION	CANT.	ESCUADRIA, ESPECIFICAC. Y OBSERVACIONES	CATAL-NOMEN.	
ANILLO DE RETENCION PARA GUARNICION DE VASTAGO DE Ø 1 1/2" (38,1 mm) CILINDRO DE FRENO A VACIO Ø 457,2 (18")					
			AREA MECANICA		
ESCALA	TROCHA	LINEAS:	UTILIZACION	EMISION	
	TODAS	TODAS	VAGONES	3 4 5	
FIRMA Y FECHA APROB.		N° DE PLANO			
28/8/78		NEFA 728			

ES COPIA DEL PLANO NEFA 728
 M. BELLOOCHO - AREA INGENIERIA - C.N.R.T.
 E. 1:1