

| PLANOS DE REFERENCIA | |
|---|----------|
| TITULO | N° |
| MANGA DE FRENO A VACIO COMPLETA CON ACOPLE ETC. | NEFA 708 |

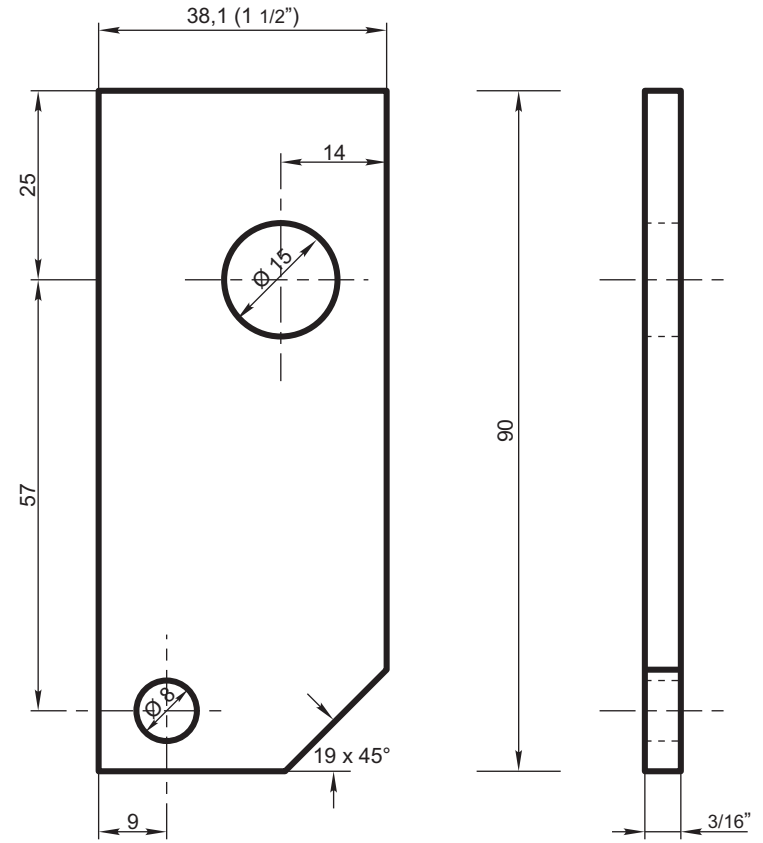
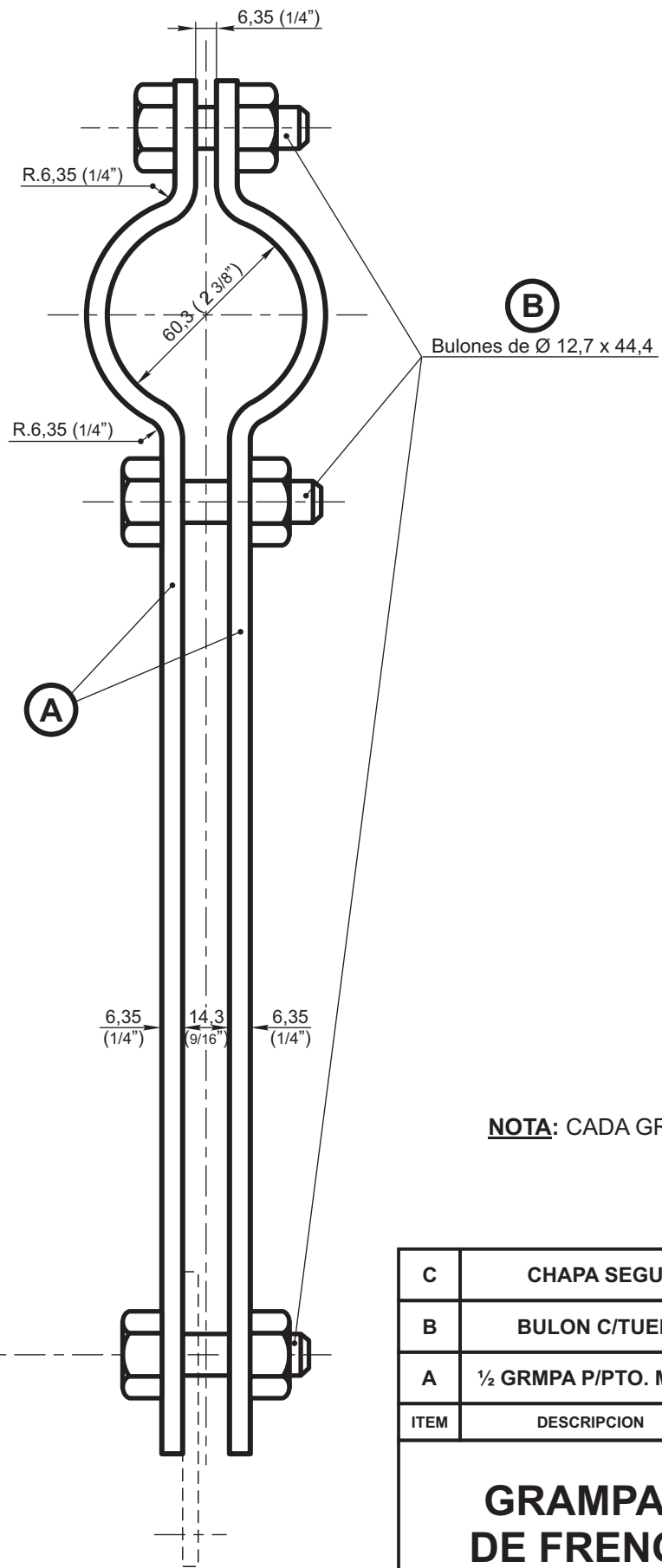
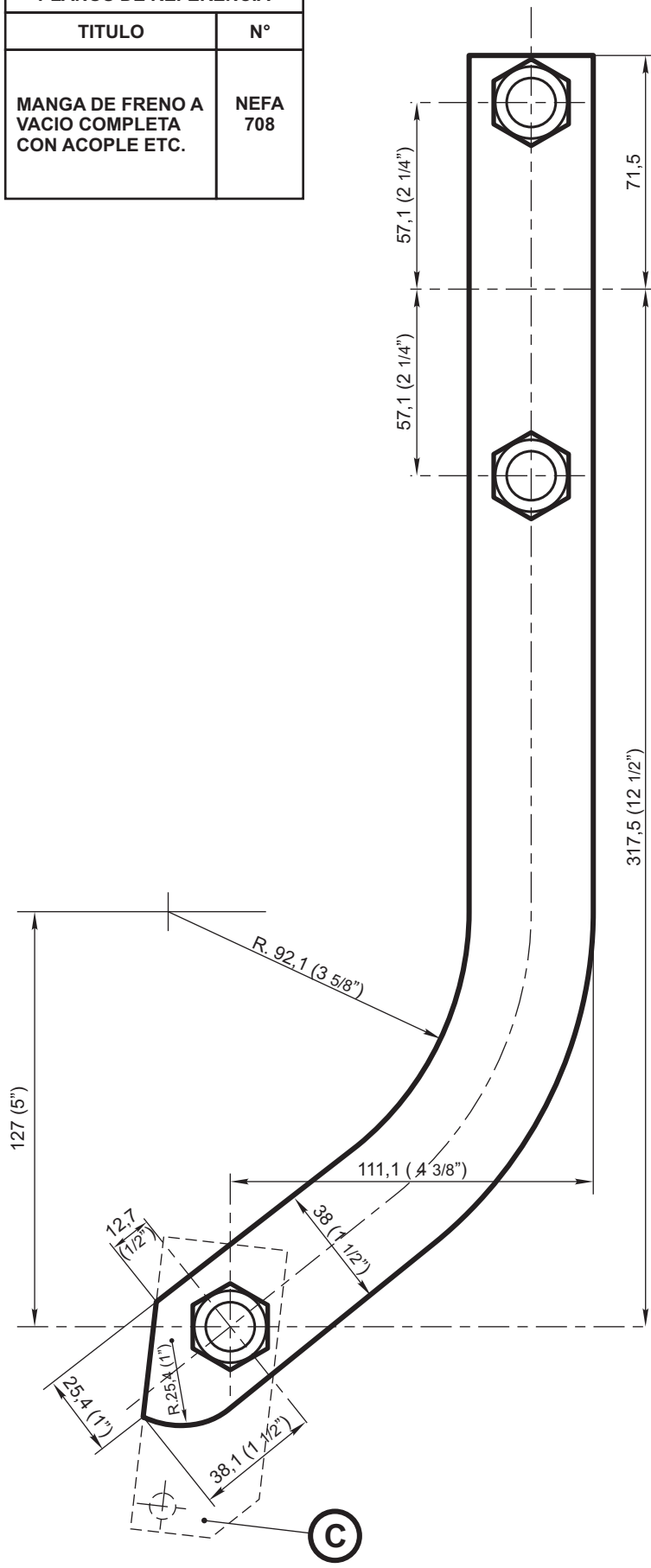

DETALLE C
(Esc. 1:1)

NOTA: CADA GRAMPA SE MARCARA SEGUN PLANO NEFA N° 707

| C | CHAPA SEGURO | IRAM 507-I | A.37 GALVANIZADO (1D-1I) | |
|------|-------------------------|------------|--------------------------|--|
| B | BULON C/TUERCA | SAE J.429 | CLASE 2 | |
| A | 1/2 GRMPA P/PTO. MUERTO | IRAM 507-I | A.37 GALVANIZADO (1D-1I) | |
| ITEM | DESCRIPCION | MATERIAL | OBSERVACIONES | |

GRAMPA PARA PUNTO MUERTO DE FRENO AUTOMATICO A VACIO

FERROCARRILES ARGENTINOS
AREA MECANICA

| | | | | |
|----------------------|--------|---------|-------------|---------|
| ESCALA | TROCHA | LINEAS: | UTILIZACION | EMISION |
| | | | | 4 |
| FIRMA Y FECHA APROB. | | | N° DE PLANO | |
| | | | NEFA 719 | |

| ALTERACIONES | | TOLERANCIAS (SALVO ESPECIFICACION) PARA MAQ. CON √√ Y √√√ | | | | | | | | | | | | |
|----------------|------------------|---|------|-------|-------|-------|-------|-------|------|---------------------|--------------------|-----------------|--------------|--------------------|
| MEDIDA NOMINAL | HASTA 18 INCLUSO | > 18 | > 50 | > 120 | > 220 | > 360 | > 500 | > 750 | | | | | | |
| TOL ± | DIA. | 0,05 | 0,10 | 0,15 | 0,20 | 0,25 | 0,35 | 0,50 | 0,75 | /// | √ | √ | √√ | √√√ |
| | LONG. | 0 | 0,15 | 0,20 | 0,25 | 0,30 | 0,40 | | | SUPERFICIE EN BRUTO | SUPERFICIE RUSTICA | LABRADO RUSTICO | LABRADO FINO | LABRADO MUY FINO |
| | | | | | | | | | | | | | | INDICACION ESCRITA |