

DIBUJADO	REVISADO	MIEMBROS DE LA SUBCOMISION TECNICA ASESORA					FECHA
		F.C.G.S.M.	F.C.D.F.S.	F.C.G.U.	F.C.G.B.		
		F.C.G.B.M.	F.C.G.R.				
		E.F.E.A.					
FORMATO A3 NORMA IRAM 4504							

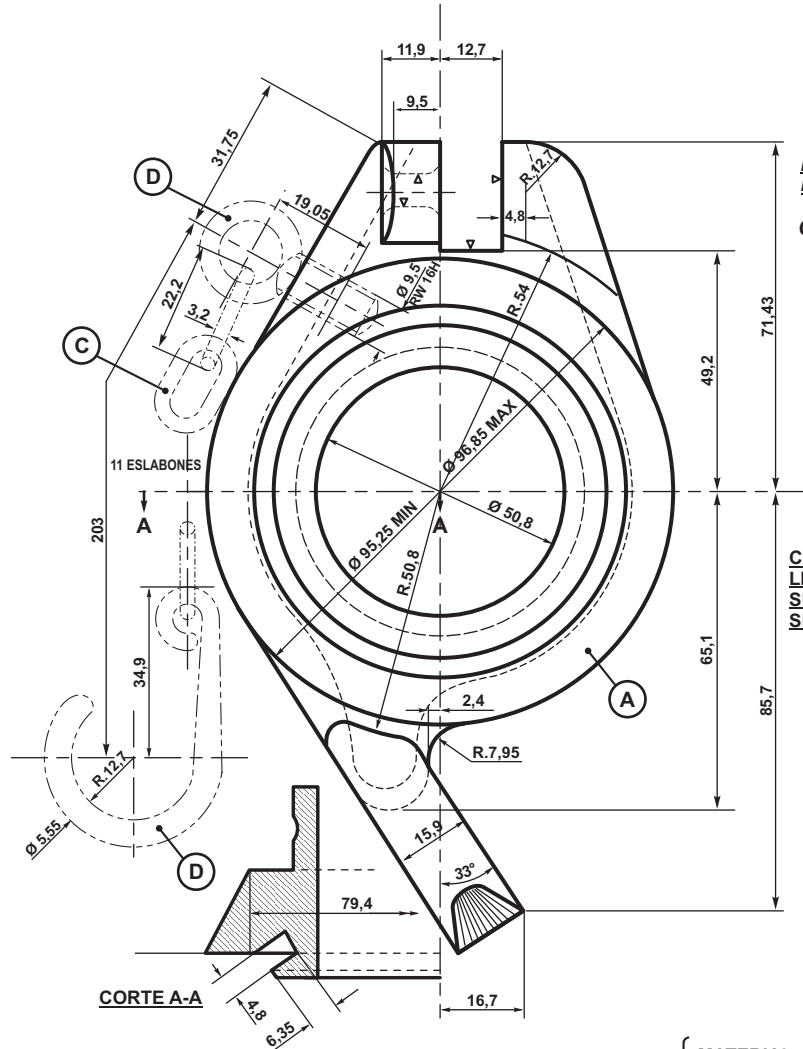

PLANOS DE REFERENCIA	
TITULO	N°
MANGA DE FRENO A VACIO COMPLETA CON ACOUPLE. ETC.	NEFA 708

S EL CANCAMO CUANDO SE SUMINISTRA DEBERA ASEGURARSE CON UN PUNTO DE SOLDADURA ELECTRICA

MATERIAL: FUNDICION MALEABLE
ESPECIFICACION: FA 8 715 (COPANT 2:6-017 Grado FMNF 3512)
CODIGO: H.90502380000/0

CADENA Y AGUJERO INDICADOS POR LINEAS PUNTO - CADENA DEBE SER SUMINISTRADA UNICAMENTE CUANDO SEA PEDIDA

N.U.M.	DESCRIPCION	LETRA
H.9050238	ACOPLE PARA MANGA COMPLETO	
H.9050239	CUERPO DE ACOUPLE	A
H.9050241	SEGURO DE ACOUPLE COMPLETO	(B-C-D)
H.9050242	PITON O CANCAMO	B
H.9050243	CADENA DE 11 ES LABONES	C
5/028/2/11/103/0	GANCHO PARA TRABA DE SEGURO	D

Para licitar H.9050239 - Cuerpo de acople
 Letra A solamente ver Especificación FAT: V-1423

ITEMS: B - C - D **MATERIAL: ACERO**
ESPECIFICACION: SAE 1010

CADA ACOUPLE SE MARCARA SEGUN NEFA N° 707

Emisión 7 - Agregado Tabla de Códigos N.U.M. Emisión 8 - Se agregó mater. y especific. a ítems B - C - D - 17/2/81 Emisión 9 - Se modificó Ø orificio cadena de seguridad, antes 12,7										
ALTERACIONES										
TOLERANCIAS (SALVO ESPECIFICACION PARA MAQ. CON √√ Y √√√)										
MEDIDA NOMINAL	HASTA 18 INCLUSO	> 18	> 50	> 120	> 220	> 360	> 500	> 750		
TOL. ±	DIA.	0,05	0,10	0,15	0,20	0,25	0,35	0,50	0,75	
	LONG	0	0,15	0,20	0,25	0,30	0,40			

ITEM	DESCRIPCION	MATERIAL	OBSERVAC.	CANT	PESO UNIT. EN Kg
EMPRESA FERROCARRILES ESTADO ARGENTINO					
ACOPLE PARA MANGA DE FRENO A VACIO					
F.USUARIOS	Roca				
CATALOGO	Ex: F.V. 1				
ESCALA	DIBUJADO	UTILIZACION	DIBUJO	EMISION	
	ROCA		NEFA 710	8	9

ES COPIA DEL DIBUJO NEFA 710
 M. BELLOCOHO - AREA INGENIERIA - C.N.R.T.

JS 14 = js 14