

(a) $h.m. \sqrt{0,8}$ (máx) IRAM 4537

b **TERMINACION: LAMINADO EN VAGONES Y MECANIZADO RUSTICO EN COCHES**

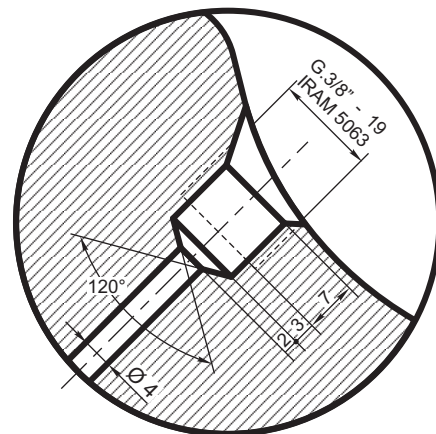

DETALLE "1"
(Esc. 1:1)

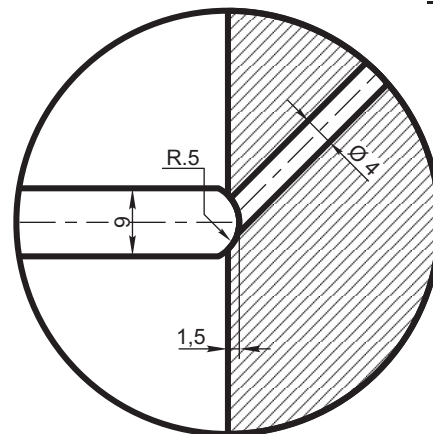

DETALLE "2"
(Esc. 1:1)

ITEM	PARA EJE	s	t	u	
B	4 1/4" x 8"	196	138	196	
TOLERANCIAS		+	1	V.7	1
		-	1	V.7	1

NOTA: LA DIMENSION t SERA SEGUN FAT: V-701

ISO TC 10

MATERIAL: ESPECIFICACION F.A. 8 005

ITEM	DESCRIPCION	Cant.x Coche	ESCUADRIA, ESPECIFICAC. Y OBSERVACIONES	CATAL-NOMEN.
RUEDAS ENTERIZAS LAMINADAS DE Ø 570 mm TIPO LIVIANA TERMINADA				FERROCARRILES ARGENTINOS
				AREA MECANICA
ESCALA 1:2,5	TROCHA 750	LINEAS: ROCA	UTILIZACION MATERIAL REMOLCADO	EMISION
FIRMA Y FECHA APROB.			Nº DE PLANO NEFA 709	1

EMISION	COTA	ALTERACIONES	FECHA - FIRMA