

DIBUJADO		REVISADO		MIEMBROS DE LA SUBCOMISION TECNICA ASESORA										FECHA
E.F.E.A.		F.C.G.B.M.		F.C.G.R.		F.C.G.S.M.		F.C.D.F.S.		F.C.G.U.		F.C.G.B.		
FORMATO A3 NORMA IRAM 4504														
ALTERACIONES														
TOLERANCIAS (SALVO ESPECIFICACION PARA MAQ. CON ∇∇ Y ∇∇∇)														
MEDIDA NOMINAL	HASTA 18 INCLUSO	> 18	> 50	>120	>220	>360	> 500	>750						
	A 50	A 120	A 220	A 360	A 500	A 750	A 1000							
TOL. ±	DIA. 0,05	0,10	0,15	0,20	0,25	0,35	0,50	0,75	SUPERFICIE EN BRUTO	SUPERFICIE RUSTICA	LABRADO RUSTICO	LABRADO FINO	LABRADO MUY FINO	INDICACION ESCRITA
	LONG 0	0,15	0,20	0,25	0,30	0,40								

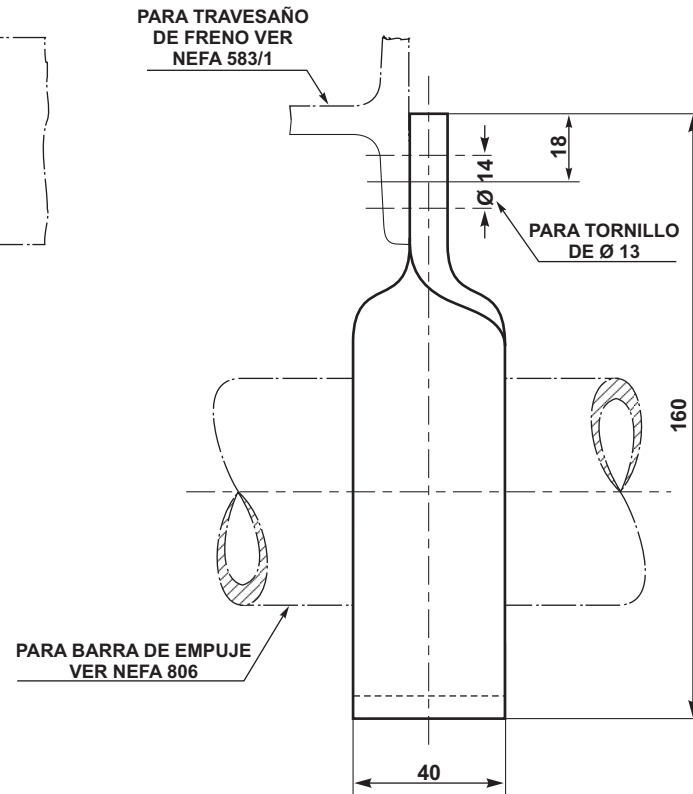
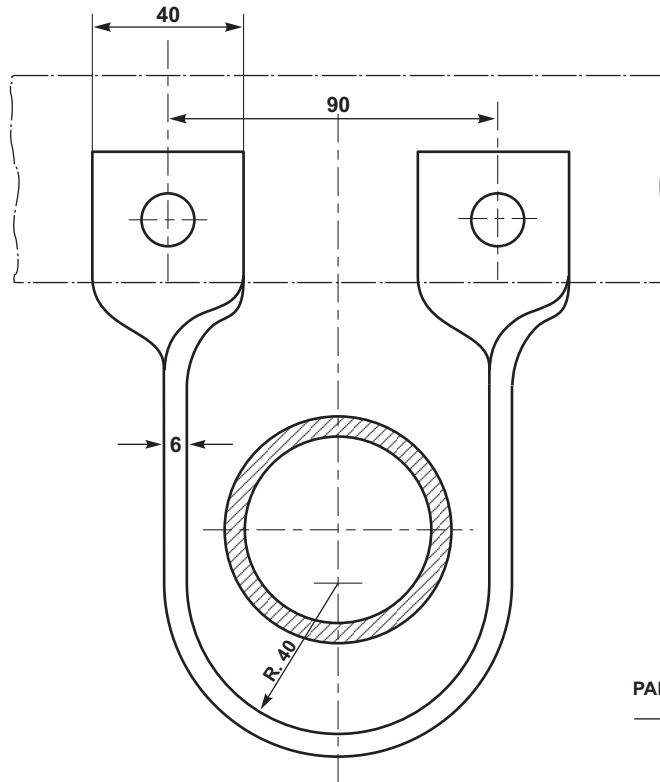

ITEM	DESCRIPCION	MATERIAL	OBSERVAC.	CANT.	PESO UNIT. EN Kg
EMPRESA FERROCARRILES ESTADO ARGENTINO					
<b>SOPORTE DE SEGURIDAD PARA TRAVESAÑO DE FRENO</b>					
F.USUARIOS					
CATALOGO					
ESCALA	DIBUJADO	UTILIZACION	DIBUJO	EMISION	
		VAGONES	NEFA 585	1	