

TOLERANCIAS NO ESPECIFICADAS
JS.16 = js.16
IRAM 5002

SIMBOLOS DE LABRADO
S
IRAM 4517

PESO 17,270 kg
Para uso del FC

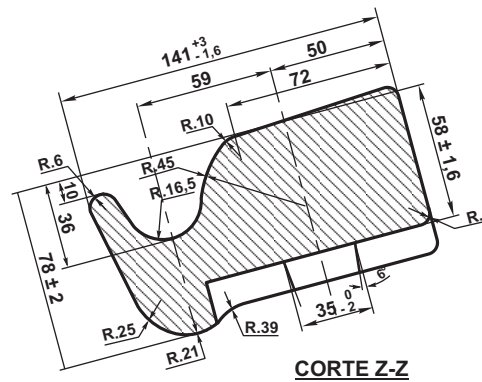
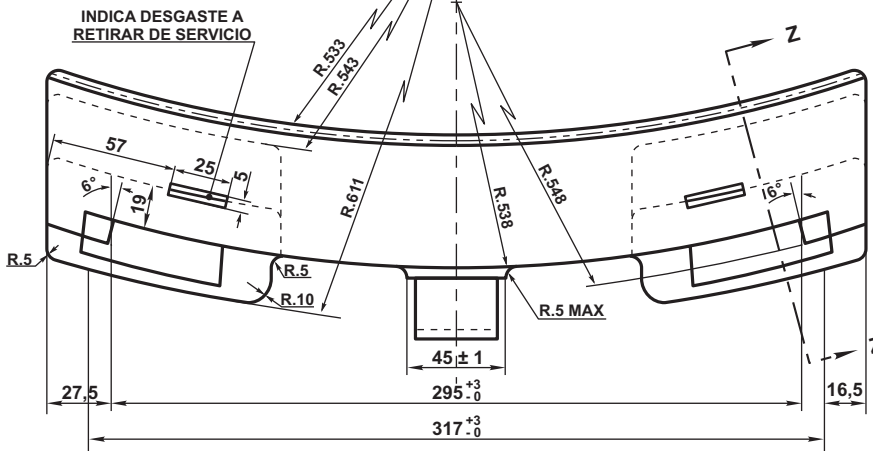

2	SE CAMBIO DIMENSIONES Y TOLERANCIAS	15/5/81
EMISION	COTA	ALTERACIONES
		FECHA - FIRMA

R. CAÑETE	DIBUJO	PROYECTO	DIV. EST. GENERALES	DIV. ESPECIFICACIONES	DEPTO. TECNICA	ITEM	DESCRIPCION	CANT.	ESCUADRIA, ESPECIFICAC. Y OBSERVACIONES	CATAL-NOMEN.
						ZAPATAS DE FRENO FUNDICION DE HIERRO CON PESTAÑA				
						ESCALA	TROCHA	LINEAS:	UTILIZACION	EMISION
							1676	SAN MARTIN - ROCA - MITRE - SARMIENTO	C.MOTOR FIAT C.ELECT.INGLES	2
						FIRMA Y FECHA APROB.	N° DE PLANO		NEFA 577	

ES COPIA DEL PLANO NEFA 577
M. BELLOCHIO - GERENCIA DE SEGURIDAD - C.N.R.T.