

DIBUJADO		MIEMBROS DE LA SUBCOMISION TECNICA ASESORA		FORMATO A3 NORMA IRAM 4504	
REVISADO		F.C.G.S.M.		E.F.E.A	
		F.C.G.S.M.		ALTERACIONES	
		F.C.G.U.			
		F.C.D.F.S.			
		F.C.G.B.			
				FECHA	

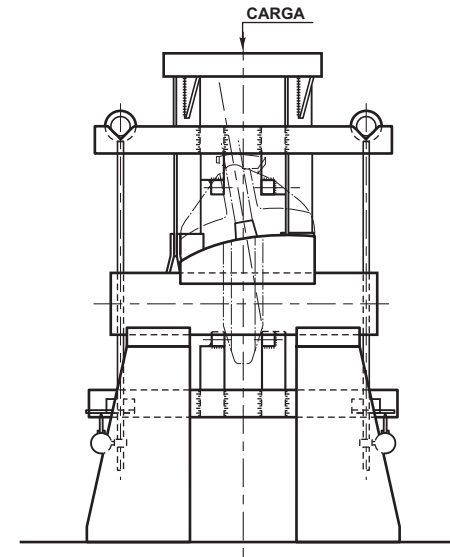
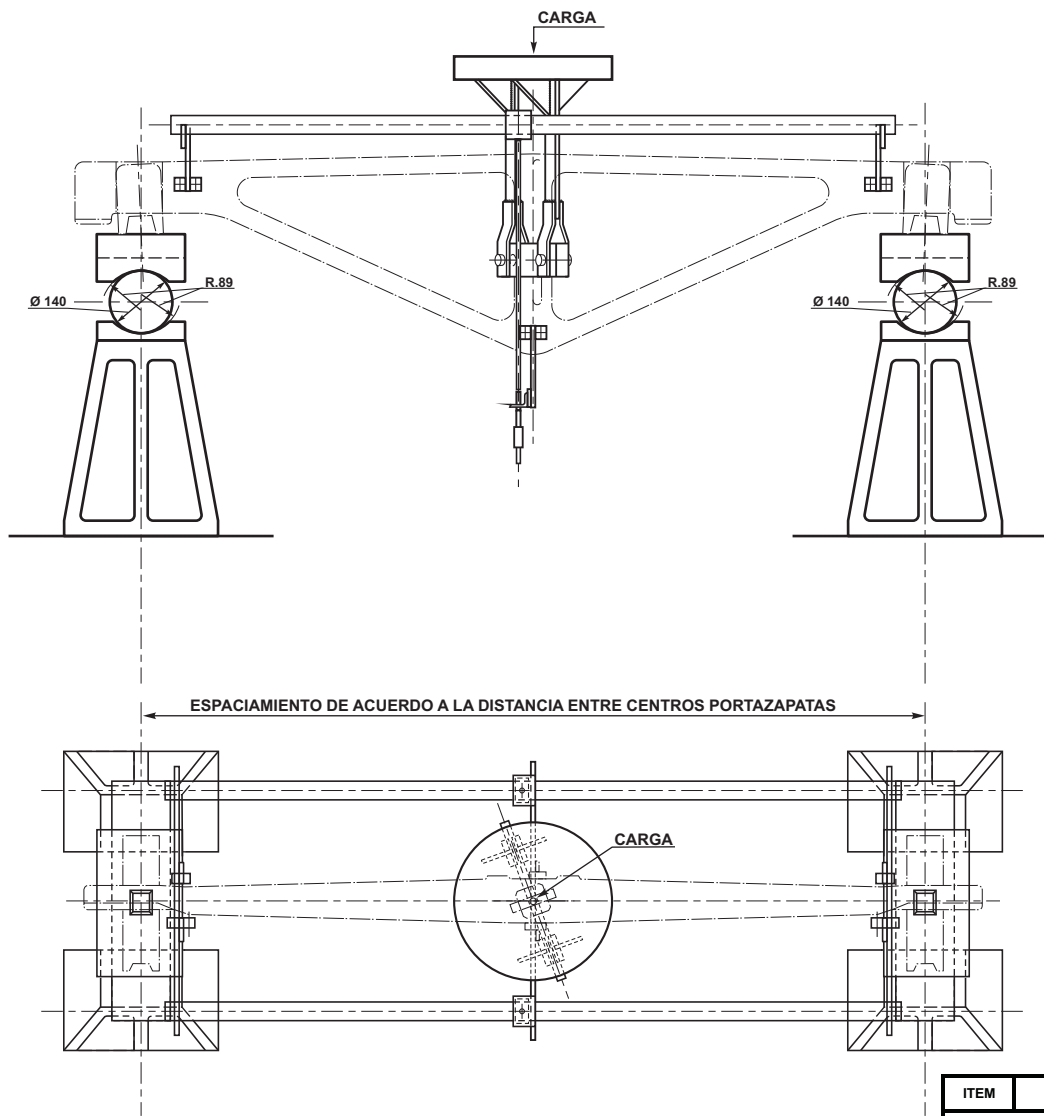

NOTA:

INSTALACION TIPICA PARA ENSAYOS DE TRIANGULOS DE FRENO. SERAN PERMITIDAS VARIACIONES EN EL DISEÑO DEL EQUIPO SIEMPRE QUE LOS RESULTADOS NO SEAN AFECTADOS POR LAS MISMAS

ITEM	DESCRIPCION	MATERIAL	OBSERVAC.	CANT.	PESO UNIT. EN Kg
EMPRESA FERROCARRILES ESTADO ARGENTINO					
DISPOSITIVO ENSAYO ESTATICO TRIANGULO DE FRENO INTEGRAL					
F.USUARIOS					
CATALOGO					
ESCALA	DIBUJADO	UTILIZACION	DIBUJO		EMISION
		VAGONES	NEFA 572		1

ES COPIA DEL DIBUJO NEFA 572
M. BELOOCHIO - AREA INGENIERIA - C.N.R.T.