

DIBUJADO		MIEMBROS DE LA SUBCOMISION TECNICA ASESORA		FORMATO A3 NORMA IRAM 4504	
REVISADO		F.C.G.B.		E.F.E.A	
		F.C.G.U.		F.C.G.R	
		F.C.D.F.S.		F.C.G.B.M.	
		F.C.G.S.M.		F.C.G.B.	
FECHA				ALTERACIONES	

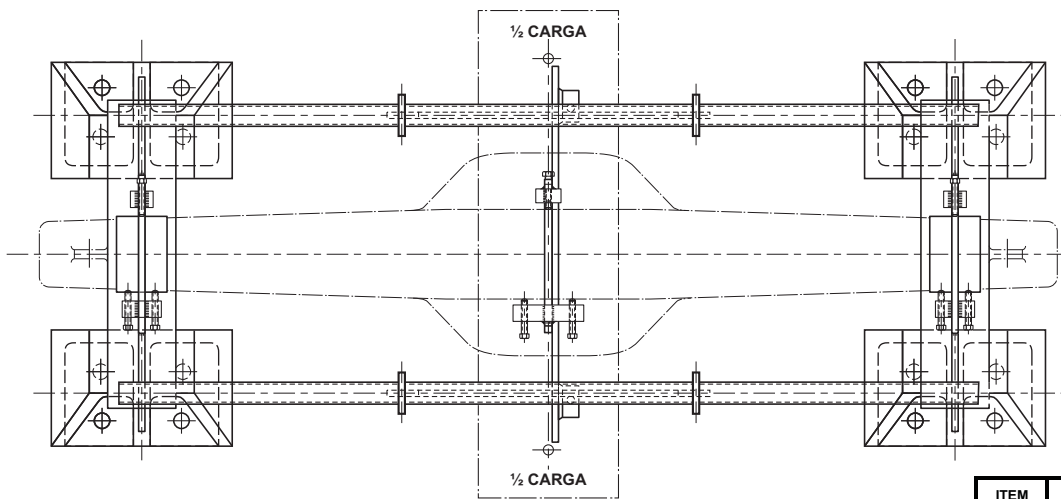

DISPOSITIVO SUMULADOR DEL REPARTO DE CARGAS EN EL ASIENTO DE RESORTES

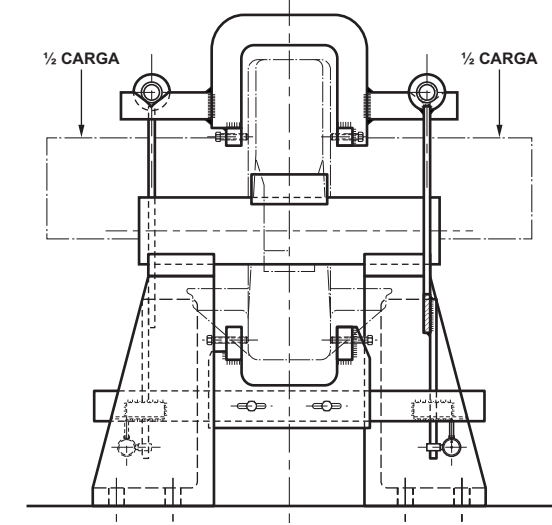
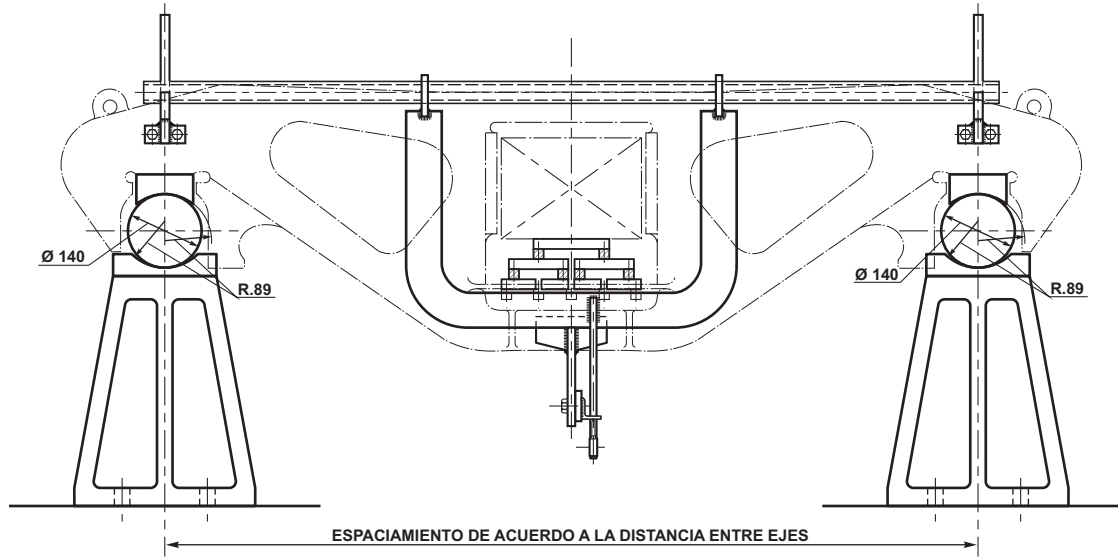
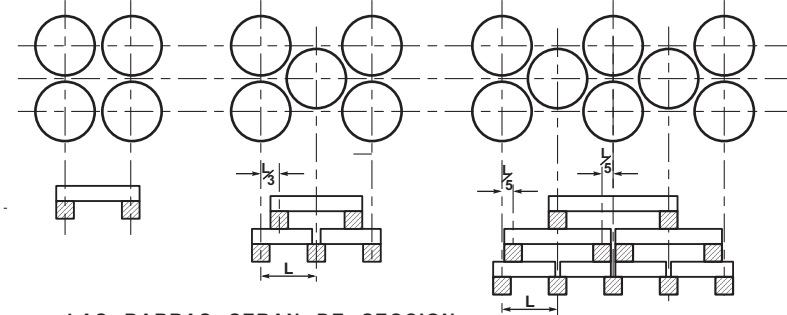

LAS BARRAS SERAN DE SECCION CUADRADA DE 25 x 25 mm Y SU LONGITUD SE ADECUARA AL DISEÑO DEL BOGIE.

NOTA:
 INSTALACION TIPICA PARA ENSAYOS DE COSTADOS DE BOGIES.
 SERAN PERMITIDAS VARIACIONES EN EL DISEÑO DEL EQUIPO SIEMPRE QUE LOS RESULTADOS NO SEAN AFECTADOS POR LAS MISMAS

ITEM	DESCRIPCION	MATERIAL	OBSERVAC.	CANT.	PESO UNIT. EN Kg
EMPRESA FERROCARRILES ESTADO ARGENTINO					
DISPOSITIVO ENSAYO ESTATICO VERTICAL COSTADOS DE BOGIE					
F.USUARIOS					
CATALOGO					
ESCALA	DIBUJADO	UTILIZACION	DIBUJO		EMISION
		VAGONES	NEFA 568		1

ES COPIA DEL DIBUJO NEFA 568
 M. BELOCOCHIO - AREA INGENIERIA - C.N.R.T.