

DEFINICIONES DE LAS OPERACIONES A REALIZAR EN LOS CENTROS DE MANTENIMIENTO

- L: **LUBRICACION:** INCLUYENDO LAS TAREAS DE ALIMENTACION DE ACEITE EN CAJAS Y APRETADO Y RETOQUE DE ESTOPADA.
- C: **CAMBIO DE ESTOPADA:** INCLUYE EL CAMBIO DE ESTOPADA Y REVISION DEL COJINETE.

DETALLES A CONSIGNAR EN LAS PARRILLAS

- EN LAS COLUMNAS 1a. Y 5a.: SIGLAS DE LA ESTACION QUE INTERVIENE EL VEHICULO.
- EN LAS COLUMNAS 2a. Y 6a.: FECHA HASTA LA CUAL SE HABILITA LA CIRCULACION DEL VEHICULO.
- EN LA COLUMNA 3a.: LETRA QUE DEFINE LA OPERACION DE MANTENIMIENTO.
- EN LA COLUMNA 4a.: SE CONSIGNARA EL N° DE MESES DEL CICLO DE MANTENIMIENTO PARA CADA OPERACION DE ACUERDO A LAS DIRECTIVAS DE MANTENIMIENTO PREVENTIVO.

NOTA: LAS DOS POSIBILIDADES DE UBICACION DEL ESTAMPADO CORRESPONDIENTE A CADA OPERACION A LA DERECHA Y A LA IZQUIERDA DE LAS COLUMNAS 3 Y 4 TIENEN COMO UNICA FINALIDAD DE QUE, HABIENDO SIDO BORRADA CON PINTURA DE FONDO LA INSCRIPCION EXISTENTE Y ESTANDO FRESCA LA MISMA, SE PUEDA REALIZAR EL ESTAMPADO EN EL LADO OPUESTO.
QUEDA ENTENDIDO QUE TODA VEZ QUE SE ESTAMPE UNA NUEVA FECHA DE VENCIMIENTO, DEBE SER BORRADA LA ANTERIOR DE LA MISMA FILA (MISMA OPERACION).

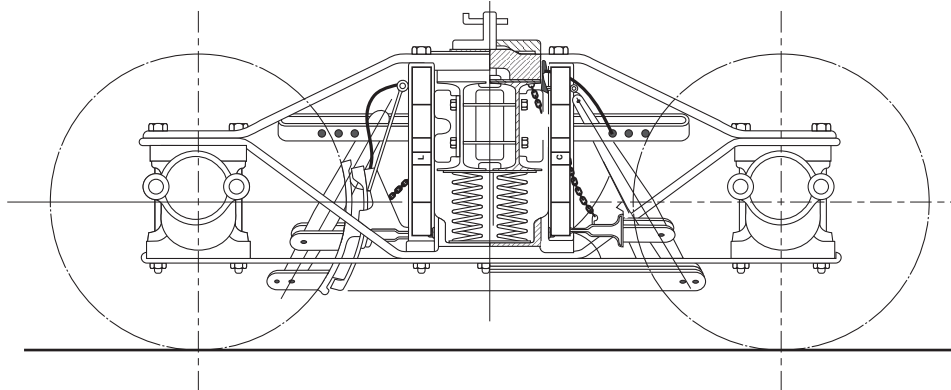

EMISION	COTA	ALTERACIONES	FECHA-FIRMA
---------	------	--------------	-------------

M. LUCERO ING. CRISTOBAL ING. BATTAGLIA	DIBUJO	DIV.ESPECIFICACIONES	DEPTO. TECNICA	ITEM	DESCRIPCION	CANT.	ESCUAD.ESP.OBSERVAC.	CATAL-NOMEN
				MARCADO UNIFICADO PARA VAGONES PARRILLA DE MANTENIMIENTO				FERROCARRILES ARGENTINOS AREA: MECANICA
				ESCALA	TROCHA: TODAS	LINEA: TODAS	UTILIZACION VAGONES	EMISION
				FIRMA Y FECHA APROB.		N° DE PLANO: NEFA 554		2

ES COPIA DEL PLANO NEFA 554
 M. BELLOOCHO - AREA INGENIERIA - C.N.R.T.