

DIBUJADO	REVISADO	MIEMBROS DE LA SUBCOMISION TECNICA ASESORA						FECHA
		F.C.G.U.	F.C.D.F.S.	F.C.S.S.M.	F.C.G.B.M.	F.C.G.R.		
FORMATO A3 NORMA IRAM 4504		E.F.E.A.						
ALTERACIONES								

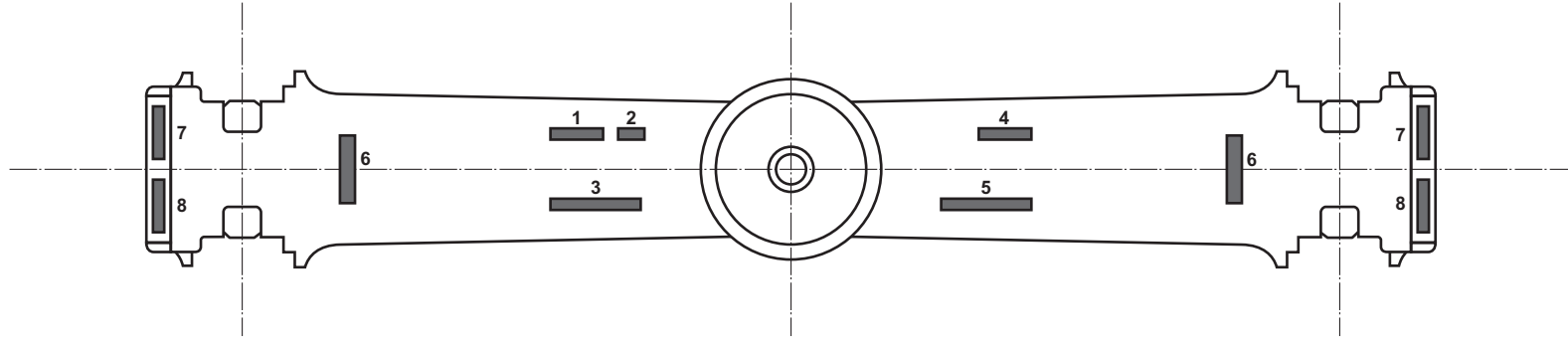

A MARCAR POR EL FABRICANTE

- 1 - ESPECIFICACION DEL MATERIAL
- 2 - GRADO DEL ACERO
- 3 - N° DE COLADA - MES - AÑO - N° SERIE DE FABRICACION - N° DE MESA EN LA SERIE
- 4 - MARCADO N.E.F.A. 707 (EXCEPTO REFERENCIA PATRIMONIAL)
- 5 - FABRICANTE Y PATENTE
- 6 - DIMENSIONES DEL EJE

NOTA: ESTE MARCADO SERA EFECTUADO SOBRE RELIEVE CON CARACTERES DE 30 mm DE ALTURA

A MARCAR POR EL FERROCARRIL

- 7 - DESIGNACION DE LA SERIE DEL BOGIE
- 8 - N° INTERNO DE LA MESA

NOTA: ESTE MARCADO SE HARA EN FRIO SOBRE PLAQUETAS LISTAS SOBRELIEVE DE 70 x 20 mm CONFORMADAS EN EL PROCESO DE FUNDICION DE LA MESA. LOS PUNZONES A USARSE SERAN DE ARISTAS REDONDEADAS Y LOS CARACTERES DE 10 mm DE ALTURA.

FERROCARRILES ARGENTINOS				
MARCADO DE MESA BOGIES INTEGRALES				
ESCALA	DIBUJADO	UTILIZACION	DIBUJO	
	F.C.ROCA	-----	NEFA	495
				1

ES COPIA DEL DIBUJO NEFA 495
 M. BELLOCHIO - AREA INGENIERIA - C.N.R.T.