

**A ESTAMPAR POR:**

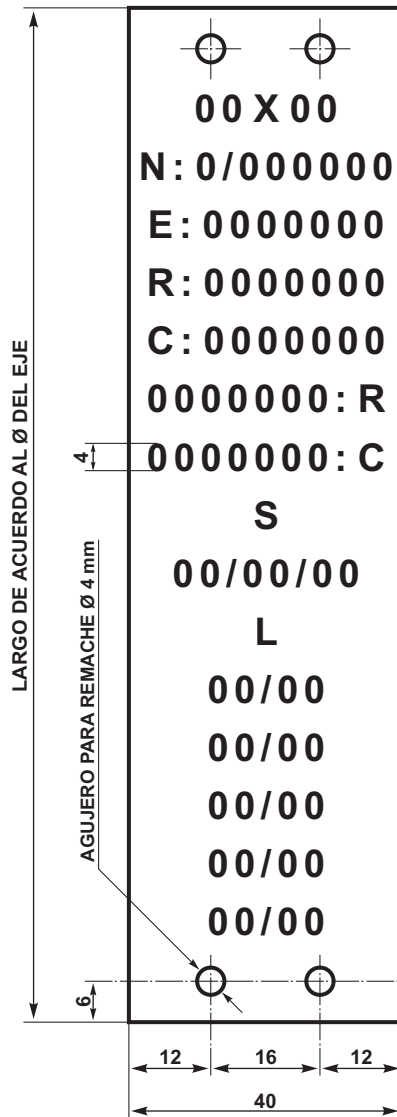

00 X 00

← MEDIDA NOMINAL DEL EJE EN PULGADAS

EL MONTADOR

N: 0/000000

← REFERENCIA PATRIMONIAL Y NUMERO INTERNO DEL EJE DEL F.C.

EL F.C.

E: 0000000

← NUMERO DE FABRICACION DEL EJE

EL MONTADOR

R: 0000000

← RUEDA DE UN LADO DEL EJE

EL MONTADOR

C: 0000000

← COJINETE DE UN LADO DEL EJE

EL MONTADOR

0000000: R

← RUEDA LADO OPUESTO DEL EJE

EL MONTADOR

0000000: C

← RUEDA LADO OPUESTO DEL EJE

EL MONTADOR

S

← FECHA PUESTA EN SERVICIO

EL F.C.

00/00/00

L

← MES Y AÑO DE LA PROXIMA LUBRICACION DE COJINETE PROGRAMADA

EL F.C.

00/00

← MES Y AÑO DE LA SUBSIGUIENTE LUBRICACION DE COJINETE PROGRAMADA

EL F.C.

00/00

← MES Y AÑO DE LA SUBSIGUIENTE LUBRICACION DE COJINETE PROGRAMADA

EL F.C.

00/00

00/00

← MES Y AÑO DE LA SUBSIGUIENTE LUBRICACION DE COJINETE PROGRAMADA

EL F.C.

00/00

00/00

← MES Y AÑO DE LA SUBSIGUIENTE LUBRICACION DE COJINETE PROGRAMADA

EL F.C.

CHAPA DE ACERO INOXIDABLE  
Y/O GALVANIZADA ESPESOR  
B.G.W. N° 22

ITEM	DESCRIPCION	CANT.	ESCUADRIA, ESPECIF. Y OBSERVAC.	CATAL-NOMEN
COLLAR DE IDENTIFICACION PARES MONTADOS				 AREA: MECANICA
				ESCALA TROCHA: TODAS LINEA: TODAS UTILIZACION MATERIAL RODANTE
FIRMA Y FECHA APROB.			N° DE PLANO: NEFA 476	

2	SE MODIFICO MATERIAL	14/03/78
EMISION	COTA	ALTERACIONES
		FECHA-FIRMA

**ES COPIA DEL PLANO NEFA 476**  
 M. BELLOCHIO - AREA INGENIERIA - C.N.R.T.