

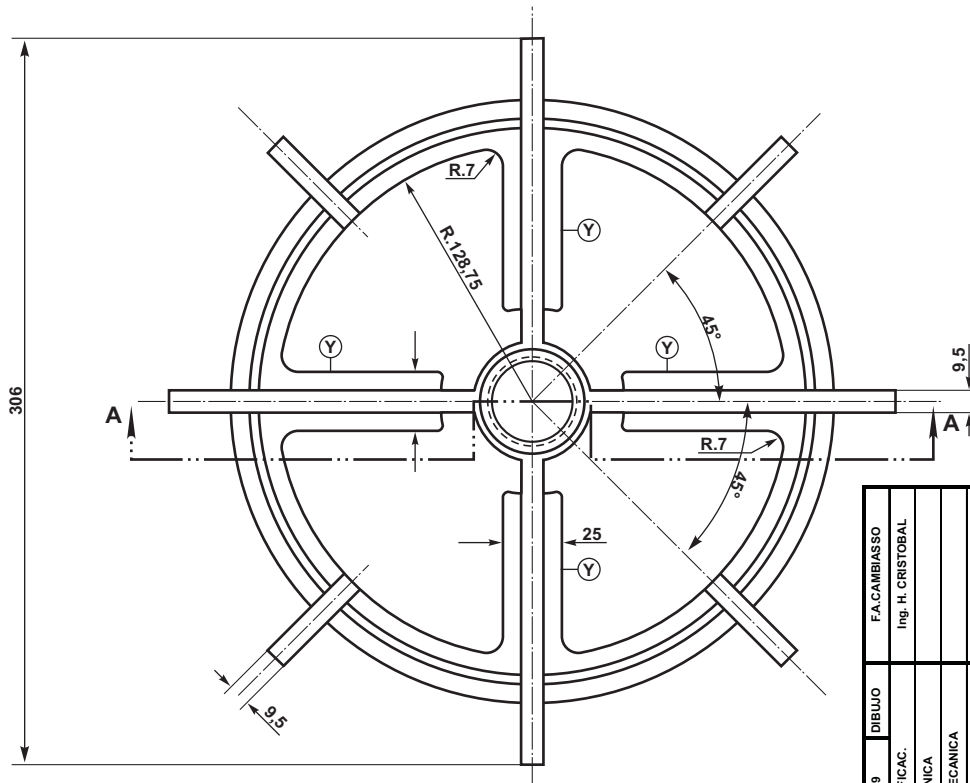

DETALLE B



A - COLOCADO SOBRE EL CENTRO DEBEN ASENTAR LAS SUPERFICIES "Y"
B - NO DEBEN ASENTAR LAS SUPERFICIES "W" NI ADMITIR LA INTERPOSICION DE UNA SONDA DE 2.4 mm.

DEBEN HACERSE POR LO MENOS TRES VERIFICACIONES DISTANCIADAS DE A 30°

EMISION	COTA	ALTERACIONES	FECHA-FIRMA
---------	------	--------------	-------------

F.A. CAMBIASSO Ing. H. CRISTOBAL	DIBUJO	Fecher: 23/4/79	DIV. ESPECIFICAC.	DEPTO. TECNICA	GERENTE MECANICA	a CALIBRADOR PASA					
						ITEM	DESCRIPCION	CANT.	ESCUAD.ESP.OBSERVAC.	CATAL-NOMEN	
CALIBRADOR PASA DEL DIAMETRO Y LA ALTURA DE LOS BORDES DEL CENTRO DE BOGIE						 AREA: MECANICA					
						ESCALA	TROCHA: 1676 - 1435	LINEAS: URQUIZA - MITRE - SARMIENTO - SAN MARTIN	UTILIZACION VAGONES	EMISION	1
FIRMA Y FECHA APROB.						N° DE PLANO: NEFA 414					
08/05/79											

ES COPIA DEL PLANO NEFA 414
 M. BELLOCOCHO - AREA INGENIERIA - C.N.R.T.