

MIEMBROS DE LA SUB-COMISION TECNICA

F.N.P.(M)									
F.N.G.U.(M)									
F.N.G.B.(M)									
F.N.G.S.M.(M)									
F.N.D.F.S.(E)									
F.N.D.F.S.(M)									
F.N.G.B.M.(E)									
F.N.G.B.M.(M)									
F.N.G.R.(M)									

JEFES DE DEPARTAMENTOS MECANICOS Y ELECTRICOS - FECHA

PLANOS DE REFERENCIA		MATERIAL	N° POR JUEGO	OBSERVACIONES Y ESPECIFICACION	MINISTERIO DE TRANSPORTES DE LA NACION		
TITULO	N°				NORMA Y ESPECIFICACIONES FERROCARRILES ARGENTINOS		
DISPOSICION DEL CERROJO PARA FURGON DE CARGA	A.B.G.S 406	ACERO DULCE		UTILIZADO POR LOS FERROCARRILES DE TROCHA  A 42 IRAM 538	<b>DETALLES DE CERROJO PARA FURGON DE CARGA</b>		
ESCALA:		DIBUJADO: F.N.G.ROCA		COPIA N°			
		DIBUJO		EMISION			
		NEFA 407		4			

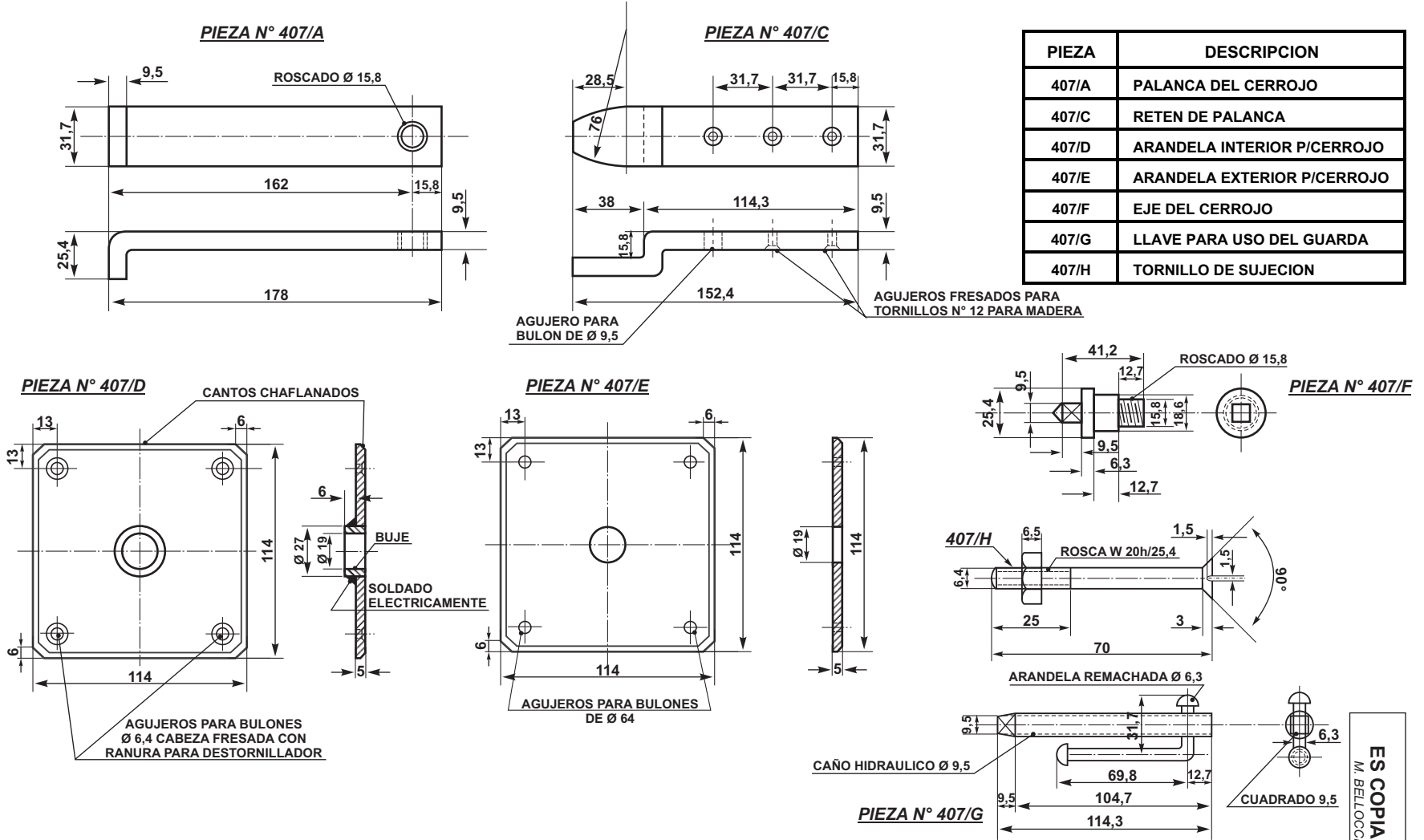

ES COPIA DEL DIBUJO NEFA 407  
M. BELLOCHIO - AREA INGENIERIA - CN.R.T.