

NOTA:

EL CALADO SE AJUSTARA A LA ESPECIFICACION FAT: MR-505.
LA GEOMETRIA DEL PAR MONTADO CUMPLIRA ESPECIFICACION FAT: MR-704.

RUGOSIDAD DE SUPERFICIE

EN ZONA INDICADA CON LA RUGOSIDAD
SERA IGUAL: $0,8 \sqrt{R}$ IRAM 4537

TOLERANCIAS DE FORMA GEOMETRICA		NORMA ISO TC. 10 N° 71 Y 98
	CIRCULARIDAD	
	CILINDRICIDAD	
	RECTITUD	
	CONCENTRICIDAD Y COAXILIDAD	
	PARALELISMO	
	PERPENDICULARIDAD	

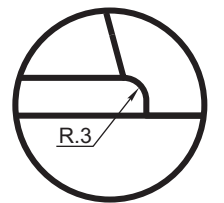

DETALLE "3"

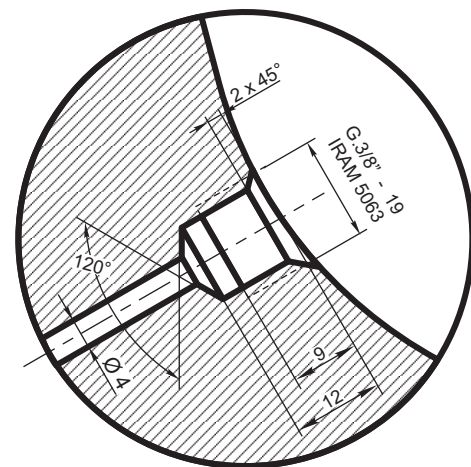

DETALLE "1"

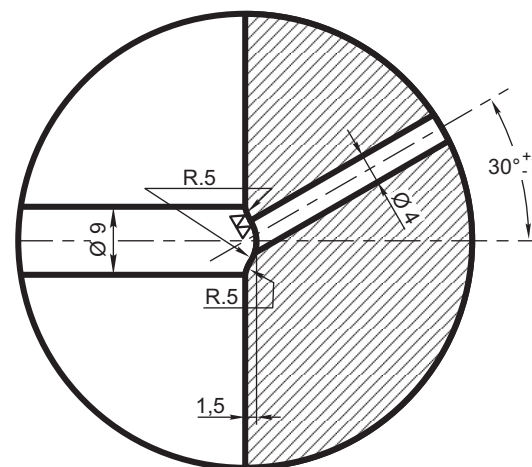

DETALLE "2"

PARA RUEDA SEMITERMINADA VER NEFA 335 - N.U.M. 9011958

Rueda terminada		Especificación F.A. 8 005 - Tipo 9	
ITEM	DESCRIPCION	Cant.x Coche	ESCUADRIA, ESPECIFICAC. Y OBSERVACIONES
RUEDAS ENTERIZAS LAMINADAS DE Ø 1025 mm (lateral impar) TERMINADA - TIPO PESADA LOC. D.E. 626			
		AREA MECANICA	
ESCALA 1:2,5 1:1	TROCHA 1000	LINEAS: BELGRANO	UTILIZACION LOC.TRANSFER.
FIRMA Y FECHA APROB.		EMISION	
N° DE PLANO		1 2	
NEFA 338			

2	SE AGREGO // Y \perp Y TIPO PESADA. SE MODIFICO PERFIL DE RODADURA (ANTES FAT: MR-704)	16/3/84
EMISION	COTA	ALTERACIONES
		FECHA - FIRMA