

NOTA:

EL CALADO SE AJUSTARA A LA ESPECIFICACION FAT: MR-500.
LA GEOMETRIA DEL PAR MONTADO CUMPLIRA ESPECIFICACION FAT: MR-704.

NOTA 2:

EL ASPECTO SUPERFICIAL DEBERA APARECER LIBRE DE REPLIEGUES, FISURAS, INCLUSIONES, GRIETAS. FALTA DE MATERIAL Y TODO OTRO DEFECTO QUE AFECTE A LA UTILIZACION DE LAS RUEDAS

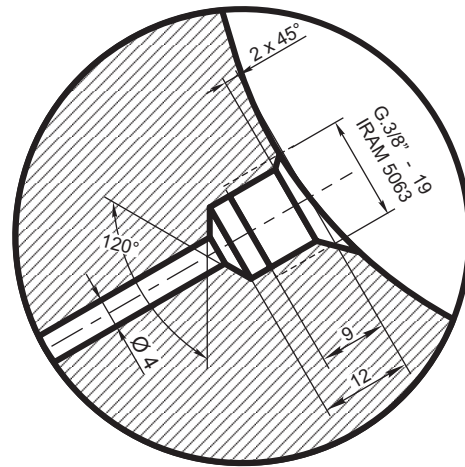

DETALLE "1"
(Esc. 1:1)

MATERIAL: ESPECIFICACION F.A. 8 005 - TIPO R.9

EMISION	COTA	ALTERACIONES	FECHA - FIRMA
5		Se modificó Ø circunferencia base (antes Ø 883 ± 1)	24/2/86
4		Se adecuó a Normas IRAM y se agregó Nota 2	15/8/84
3		Se adecuaron Símbolos de Labrado - Tolerancias Geométricas y se agregó conducto de inyección de aceite - Detalle "1"	19/9/83
2		Se modificó material (Anterior AAR M. 107/73 - Clase B)	18/11/82

ITEM	DESCRIPCION	Cant.x Coche	ESCUADRIA, ESPECIFICAC. Y OBSERVACIONES	CATAL-NOMEN.
RUEDAS ENTERIZAS LAMINADAS DE Ø 1025 mm PARA LOCOMOTORAS GENERAL MOTORS SEMIPESADA -SEMITERMINADA				0/08/1/01/0055
FERROCARRILES ARGENTINOS				AREA MECANICA
ESCALA	TROCHA	LINEAS:	UTILIZACION	EMISION
1:2,5	1000	BELGRANO	LOCS. G.M.-G.22 CU	1 2 3
FIRMA Y FECHA APROB.			Nº DE PLANO	4 5
			NEFA 264	