

(A) $h.m.\sqrt{0,8}$ (máx) IRAM 4537

b TERMINACION: LAMINADO EN VAGONES
Y MECANIZADO RUSTICO EN COCHES

ITEM	PARA EJE	s	t	u
B	4 1/4" x 8"	196	138	196
TOLERANCIAS		+	1	1
		-	1	1

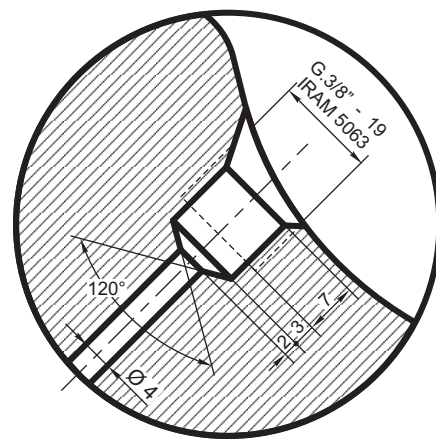

DETALLE "1"

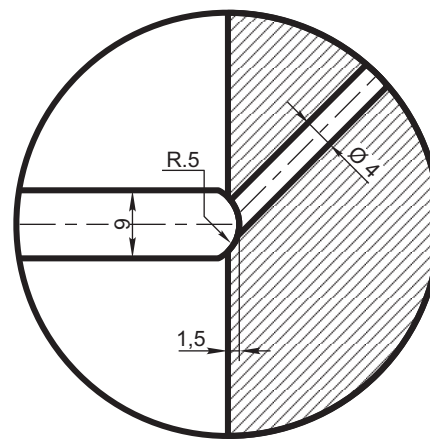

DETALLE "2"

○ ⊕ ISO TC 10

MATERIAL: ESPECIFICACION F.A. 8 005

ITEM	DESCRIPCION	Cant.x Coche	ESCUADRIA, ESPECIFICAC. Y OBSERVACIONES	CATAL-NOMEN.
<p>RUEDAS ENTERIZAS LAMINADAS DE Ø 570 mm TIPO PESADA TERMINADA</p>			<p>FERROCARRILES ARGENTINOS</p>	
			<p>AREA MECANICA</p>	
ESCALA 1:2,5 1:1	TROCHA 750	LINEAS: ROCA	UTILIZACION MATERIAL REMOLCADO	EMISION
FIRMA Y FECHA APROB.			Nº DE PLANO NEFA 261	1

EMISION	COTA	ALTERACIONES	FECHA - FIRMA