

DETALLE "1"
(Esc. 1:1)

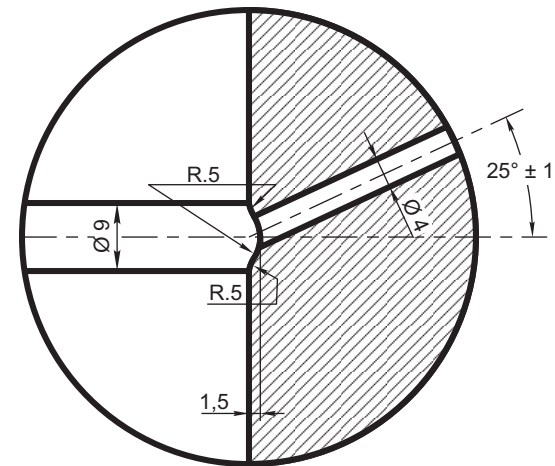

DETALLE "2"
(Esc. 1:1)

NOTA:

EL ASPECTO SUPERFICIAL DEBERA APARECER LIBRE DE REPLIEGUES, FISURAS, INCLUSIONES, GRIETAS, FALTA DE MATERIAL Y TODO OTRO DEFECTO QUE AFECTE A LA UTILIZACION DE LAS RUEDAS

NOTA:

EL CALADO SE AJUSTARA A LA ESPECIFICACION FAT: MR-500.
LA GEOMETRIA DEL PAR MONTADO CUMPLIRA ESPECIFICACION FAT: MR-704.

PARA RUEDA SEMITERMINADA VER NEFA 257

Rueda entera laminada de Ø 914- Tipo semipesada terminada		Especificación F.A. 8 005 - Tipo 9	
ITEM	DESCRIPCION	Cant.x Coche	ESCUADRIA, ESPECIFICAC. Y OBSERVACIONES
<p align="center">RUEDA ENTERIZA LAMINADA DE Ø 914 mm TIPO SEMIPESADA TERMINADA</p>			<p>FERROCARRILES ARGENTINOS</p> <p>AREA MECANICA</p>
ESCALA	TROCHA	LINEAS:	UTILIZACION
1:2,5	1676	SAN MARTIN	LOCS. ALCO MONTREAL 1350 HP
FIRMA Y FECHA APROB.		N° DE PLANO	
		NEFA 256	
EMISION	COTA	ALTERACIONES	
3		Se modificó Ø exterior de 972 ± 1 a 914 ± 1. Se modificó Ø circunferencia base para pasar de rueda pesada a semipesada. Se adecuó a Normas IRAM y se agregaron notas	
2		Se modificó material (Antes AAR 107-73 - Clase B)	
		FECHA - FIRMA	EMISION
			1 2 3