

DETALLE "1"  
(Esc. 1:1)

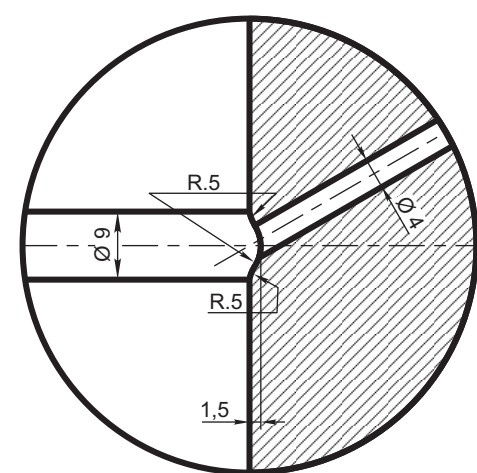

DETALLE "2"  
(Esc. 1:1)

NOTA 1: EL CALADO SE AJUSTARA A LA ESPECIFICACION FAT: MR-505.

NOTA 2: LA GEOMETRIA DEL PAR MONTADO CUMPLIRA CON ESPECIFICACION FAT: MR-704.

NOTA 3: EL ASPECTO SUPERFICIAL DEBERA APARECER LIBRE DE REPLIEGUES, FISURAS, INCLUSIONES, GRIETAS, FALTA DE MATERIAL Y TODO OTRO DEFECTO QUE AFECTE A LA UTILIZACION DE LAS RUEDAS

PARA RUEDA SEMITERMINADA VER NEFA 264 NUM 0/08/1/01/0065

MATERIAL: ESPECIFICACION F.A. 8 005 - TIPO R.9

PESO DE LA RUEDA MECANIZADA ~ 500 kg

EMISION	COTA	ALTERACIONES	FECHA - FIRMA
6		Se agregó Nomenclador.	26/8/91
5		Se modificó zona de marcado.	17/5/91
4		Se modificó circunferencia base (antes 883 ± 1). Se agregó Nota 3. Se agregaron tolerancias geométricas.	24/2/86
3		Se adecuó símbolos labrado y tolerancias geométricas. Se agregó $\text{◎} - \perp - //$ . Notas 1 y 2. Se eliminó NUM anterior 0/08/1/01/0064.	
2		Cambió especificación del material anterior AAR.M.107/73 Clase B	22/4/80

			0.08.1.01.0068.0.65	
ITEM	DESCRIPCION	Cant.x Coche	ESCUADRIA, ESPECIFICAC. Y OBSERVACIONES	CATAL-NOMEN.
<b>RUEDAS ENTERIZAS LAMINADAS DE Ø 1025 mm</b>			<b>TERMINADA - SEMIPESADA PARA LOCOMOTORAS GENERAL. MOTORS</b>	
<b>FERROCARRILES ARGENTINOS</b>			AREA MECANICA	
ESCALA	TROCHA	LINEAS:	UTILIZACION	EMISION
1:2,5	1000	BELGRANO	LOCS. G.M. G.22 CU	1 2 3
FIRMA Y FECHA APROB.			Nº DE PLANO	4 5 6
			<b>NEFA 229</b>	