

DETALLE "2"
(Esc. 1:1)

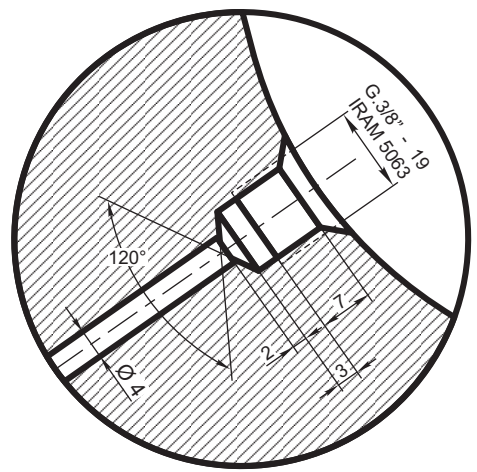

DETALLE "1"
(Esc. 1:1)

NOTA 1:

EL CALADO SE AJUSTARA A LA ESPECIFICACION FAT: MR-505.
LA GEOMETRIA DEL PAR MONTADO CUMPLIRA ESPECIFICACION FAT: MR-704.

NOTA 2:

EL ASPECTO SUPERFICIAL DEBERA APARECER LIBRE DE REPLIEGUES, FISURAS, INCLUSIONES, GRIETAS, FALTA DE MATERIAL Y TODO OTRO DEFECTO QUE AFECTE A LA UTILIZACION DE LAS RUEDAS

PESO DE LA RUEDA MECANIZADA ≈ 500 kg

PARA RUEDA SEMITERMINADA VER NEFA 263 N.U.M. 0/08/1/01/0067/0

		ESP. F.A. 8 005 TIPO R.9		0.08.1.01.0070.0.85	
ITEM	DESCRIPCION	Cant.x Coche	ESCUADRIA, ESPECIFICAC. Y OBSERVACIONES	CATAL-NOMEN.	
<p align="center">RUEDAS ENTERIZAS LAMINADAS DE Ø 1.025 mm PARA LOCOMOTORAS GENERAL MOTORS TERMINADA SEMIPESADA</p>			<p>FERROCARRILES ARGENTINOS</p>		
			AREA MECANICA		
ESCALA	TROCHA	LINEAS:	UTILIZACION	EMISION	
1:2,5	1676 - 1435	MITRE - ROCA SAN MARTIN - SARMIENTO	LOC. GM. G.22 CW	1	2
FIRMA Y FECHA APROB.		N° DE PLANO		3	
		NEFA 228		4	5

EMISION	COTA	ALTERACIONES	FECHA - FIRMA
5		Se agregó Nomenclador	26/8/91
4		Se modificó zona de marcado	17/5/91
3		Se agregaron tolerancias geométricas. Se agregaron notas 1 y 2 y se adecuó a Normas IRAM. Se modificó Ø circunferencia base (antes Ø 883 ± 1)	24/2/86
2		Cambio especificación del material (anterior AAR M107 73 Clase B)	22/4/80