

ESPECIFICACION TECNICA
FAT MRe-1425

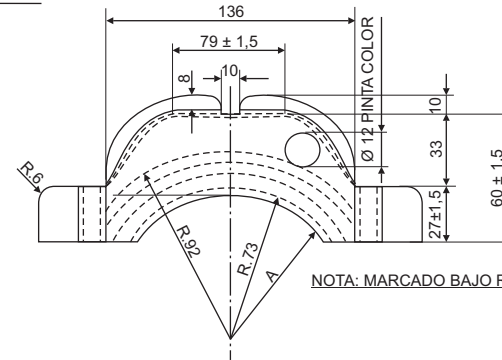
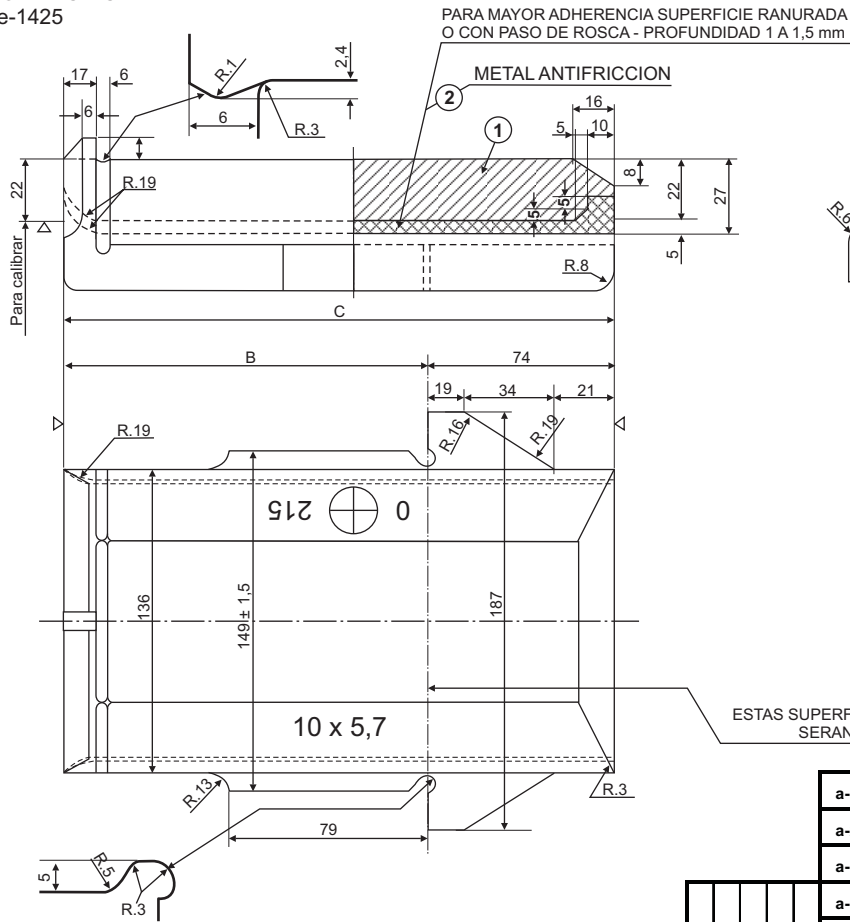

ITEM	DESIGNACION	MEDIDAS			PINTA COLOR (SEGUN IRAM DEF-D-10-54/74)
		A	B	C	
a-0	NOMINAL	72,6 +0,70 -0,40	167	241	ROJO - 03-1-080
a-1	1a. SOBREMEDIDA	71,1 +0,10 -0,00	171,8	245,8	BLANCO - 11-20-010
a-2	2a. SOBREMEDIDA	69,5 +0,10 -0,00	176,5	250,5	AMARILLO - 05-1-070
a-3	3a. SOBREMEDIDA	67,9 +0,10 -0,00	181,3	255,3	AZUL - 08-1-100

ESTAS SUPERFICIES DEBERAN ESTAR EN UNA MISMA LINEA Y LOS EXTREMOS SERAN TERMINADOS A MAQUINA A PARTIR DESDE ESTA BASE

EL MARCADO DE CADA COJINETE DEBE SER EN BAJO RELIEVE SEGUN NEFA 707

MATERIAL			
1	RESPALDO	BRONCE FUNDIDO NEFA 345 M.	ADHERENCIA ENTRE RESPALDO Y METALADO SEGUN NEFA 346 M. MIN. 5,00 Kg/mm ²
2	METALADO	METAL BLANCO Pb 76% - Sn 10% - Sb 14%	

5		SE AGREGARON SOBREMEDIDAS	07/09/84
EMISION	COTA	ALTERACIONES	FECHA-FIRMA

F.A.CAMBIASSO	Dibujo	Fecha: 7/9/84
DIV.ESPECIF.	DEPTO. TECNICA	

a-3	3a. SOBREMEDIDA			9056844000/0
a-2	2a. SOBREMEDIDA			9056843000/0
a-1	1a. SOBREMEDIDA			9056842000/0
a-0	NOMINAL			9050140000/0
ITEM	DESCRIPCION	CANT.	ESCUAD.ESP.OBSERVAC.	CATAL-NOMEN
COJINETES 5,7" x 10" (145 x 254 mm) (CANADIENSES) Y SOBREMEDIDAS				FERROCARRILES ARGENTINOS
				AREA: MECANICA
ESCALA	TROCHA: 1676	LINEAS: SAN MARTIN	UTILIZACION VAGONES	EMISION
FIRMA Y FECHA APROB. 14/9/84 - Ing. Jorge Bilotti		N° DE PLANO: NEFA 215		5

ES COPIA DEL PLANO NEFA 215
M. BELLOCHIO - AREA INGENIERIA - C.N.R.T.