

ITEM	PARA EJE	S	T	U	NOMENCLADOR
B	4 1/4" x 8"	290	146	250	H.9051107000/0
C	5" x 9"	290	172	250	H.9051108000/0
TOLERANCIAS		+	1	0	1
		-	1	2	1

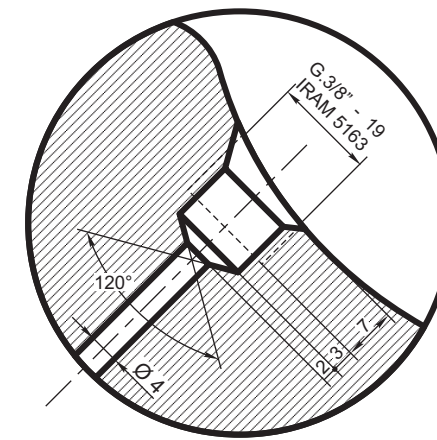

TOLERANCIAS DE FORMA GEOMETRICA		
○	CIRCULARIDAD	PROYECTO NORMA ISO TC. 10 N° 71 Y 98
—	RECTITUD	
//	PARALELISMO	
⊘	CILINDRICIDAD	

MATERIAL: ESPECIFICACION F.A. 8 005 - TIPO R.7

**NOTA:**

EL CALADO SE AJUSTARA A LA ESPECIFICACION FAT: MR-505.  
LA GEOMETRIA DEL PAR MONTADO CUMPLIRA ESPECIFICACION FAT: MR-704.

PARA RUEDA TERMINADA VER NEFA 506

ITEM	DESCRIPCION	Cant.x Coche	ESCUADRIA, ESPECIFICAC. Y OBSERVACIONES	CATAL-NOMEN.
<p><b>RUEDAS ENTERIZAS LAMINADAS DE Ø 762 mm TIPO LIVIANA SEMITERMINADA PARA STOCK</b></p>			<p><b>FERROCARRILES ARGENTINOS</b></p>	
			<p>AREA <b>MECANICA</b></p>	
ESCALA 1:2,5 1:1	TROCHA 1000	LINEAS: BELGRANO	UTILIZACION MATERIAL REMOLCADO	EMISION
FIRMA Y FECHA APROB.			N° DE PLANO <b>NEFA 196</b>	<b>2</b>

EMISION	COTA	ALTERACIONES	FECHA - FIRMA
2		SE ADECUARON SIMBOLOS DE LABRADO, SE AGREGO CONDUCTO DE INYECCION DE ACEITE DETALLE "1" Y NOTA	1/11/83