

**NOTA**  
 (▽▽▽) Sup. De Control  
 (▽▽) General

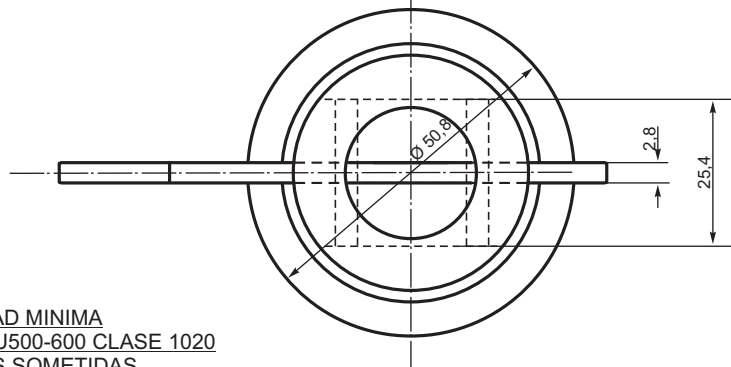
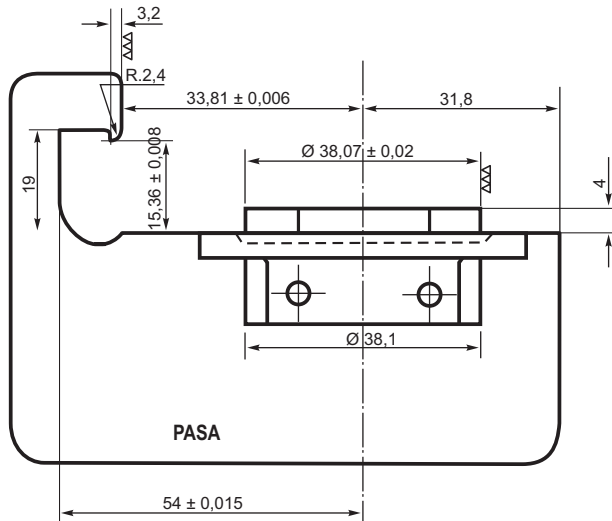

MATERIAL: CALIDAD MINIMA  
 ACERO IRAM-IAS U500-600 CLASE 1020  
 CON SUPERFICIES SOMETIDAS  
 A DESGASTE - CROMADO DURO  
 ESPESOR 0,04 mm.

ITEM	DESCRIPCION	CANT.	ESCUADRIA, ESPECIF. Y OBSERVAC.	CATAL-NOMEN
<b>CABEZA DE ACOPLE DE AIRE COMPRIMIDO                      CALIBRADOR "PASA" PARA VERIFICAR                      CONTORNO DEL CUERPO DE LA CABEZA</b>				<b>FERROCARRILES                      ARGENTINOS</b>
ESCALA:      TROCHA: TODAS      LINEA: TODAS      UTILIZACION VAGONES				AREA: <b>MECANICA</b>
FIRMA Y FECHA APROB. Ing. Edgardo Moya - Gte. Mecánica		N° DE PLANO: <b>NEFA 153</b>		<b>1</b>

Fecha: 21/4/87  
 DIV.ESPECIF.  
 DEPTO. TECNICA

L. SAN LORENZO  
 DIBUJO