

ESPECIFICACION TECNICA FAT: MRe-1425

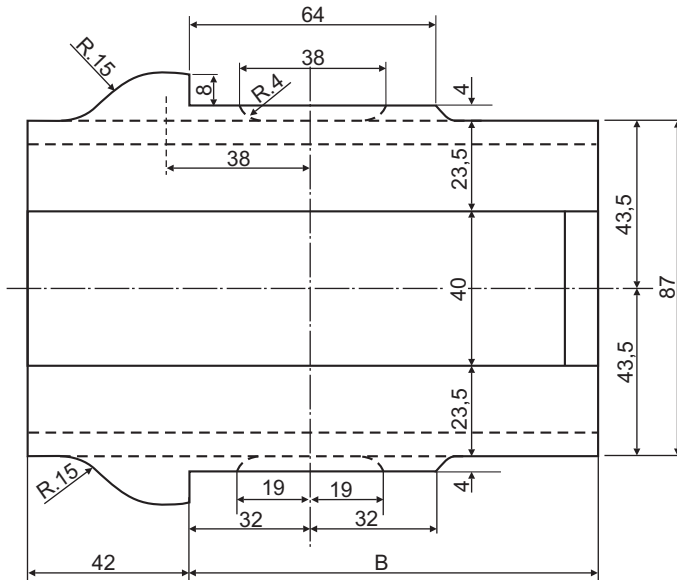
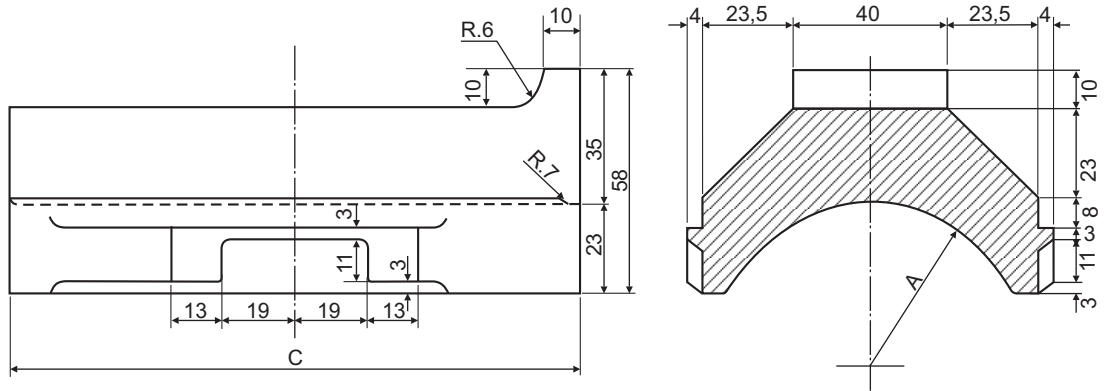

ITEM	DESIGNACION	MEDIDAS			PINTA COLOR (SEGUN IRAM DEF-D-10-54/74)
		A	B	C	
a-0	NOMINAL	41 ^{+0,70} _{-0,40}	106	148	ROJO - 03-1-080
a-1	1a. SOBREMEDIDA	39,4 ^{+0,10} _{-0,00}	110,8	152,8	BLANCO - 11-20-010
a-2	2a. SOBREMEDIDA	37,8 ^{+0,10} _{-0,00}	115,6	157,6	AMARILLO - 05-1-070
a-3	3a. SOBREMEDIDA	36,2 ^{+0,10} _{-0,00}	120,4	162,4	AZUL - 08-1-100

a-3	3a. SOBREMEDIDA			
a-2	2a. SOBREMEDIDA			
a-1	1a. SOBREMEDIDA			
a-0	NOMINAL			
ITEM	DESCRIPCION	CANT.	ESCUADRIA, ESPEC. Y OBSERVAC.	CATAL-NOMEN

EMISION 3:
SE AJUSTARON
DIMENSIONES -
6/9/84

Fecha: 6/9/84	Dibujo	F.A. CAMBIASSO
DIV.ESPECIF.		
DEPTO. TECNICA		

COJINETE DE 80 x 150 mm. Y SOBREMEDIDAS				FERROCARRILES ARGENTINOS	
				AREA: MECANICA	
ESCALA	TROCHA: 750	LINEAS: ROCA	UTILIZACION COCHES Y VAGONES	EMISION	
FIRMA Y FECHA APROB.		N° DE PLANO: NEFA 150		3	