

ESPECIFICACION TECNICA FAT.:MRe-1425

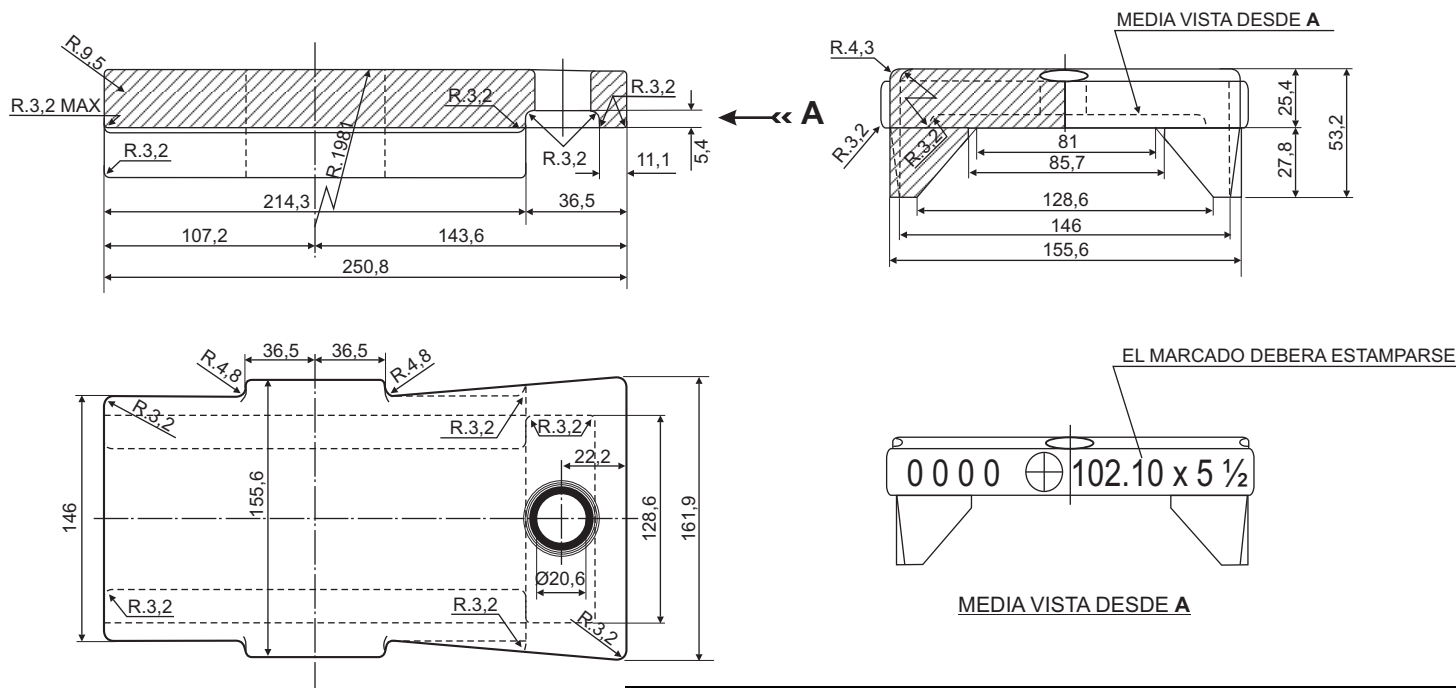

5	SE CONVIRTIERON MEDIDAS A mm	05/03/82
EMISION	COTA	ALTERACIONES
		FECHA-FIRMA

F.A. CAMBIASSO	Dibujo	Fecha: 5/3/82	DIV. ESPECIF.	DEPTO. TECNICA
ITEM	DESCRIPCION	CANT.	ESCUAD. ESP. OBSERVAC.	CATAL-NOMEN
CONTRACOJINETE PARA MUÑON DE 10" X 5-1/2" (254 x 140 mm)				
AREA:				MECANICA
ESCALA	TROCHA:	LINEAS:	UTILIZACION	EMISION
	1676 - 1435	SAN MARTIN - ROCA-SARMIENTO-MITRE - URQUIZA	COCHES Y VAGONES	5
FIRMA Y FECHA APROB.		N° DE PLANO:		
		NEFA 102		

ES COPIA DEL PLANO NEFA 102
 M. BELOCOCHIO - AREA INGENIERIA - C.N.R.T.