

PARA SIMBOLOS DE SOLDADURA VER IRAM 4536
TOLERANCIA ENTRE CENTROS DE AGUJEROS: ± 0,2

TOLERANCIAS NO ESPECIFICADAS
JS.16 = js.16
IRAM 5002

SIMBOLOS DE LABRADO
NO ESPECIFICADOS
IRAM 4517

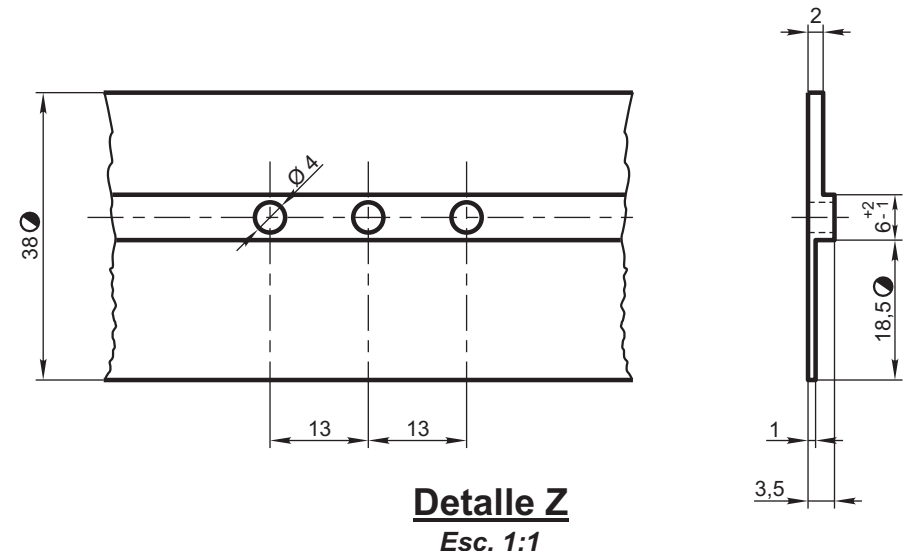
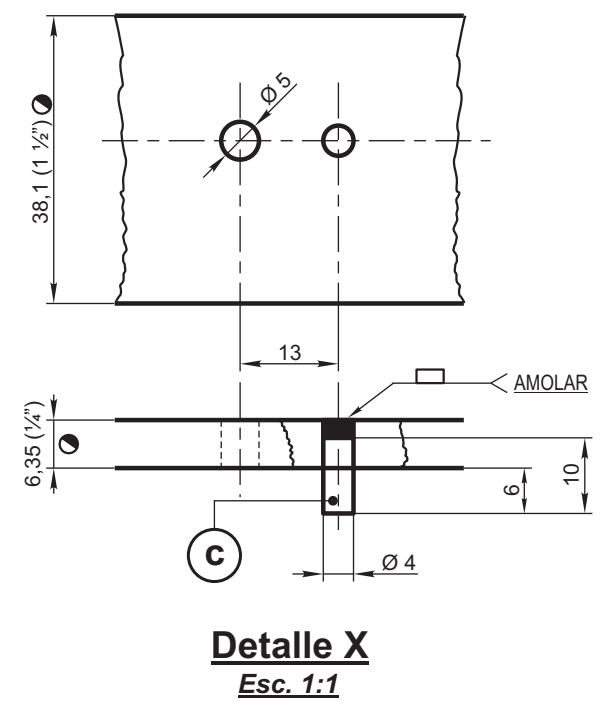
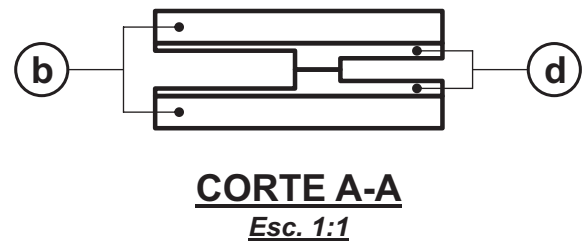
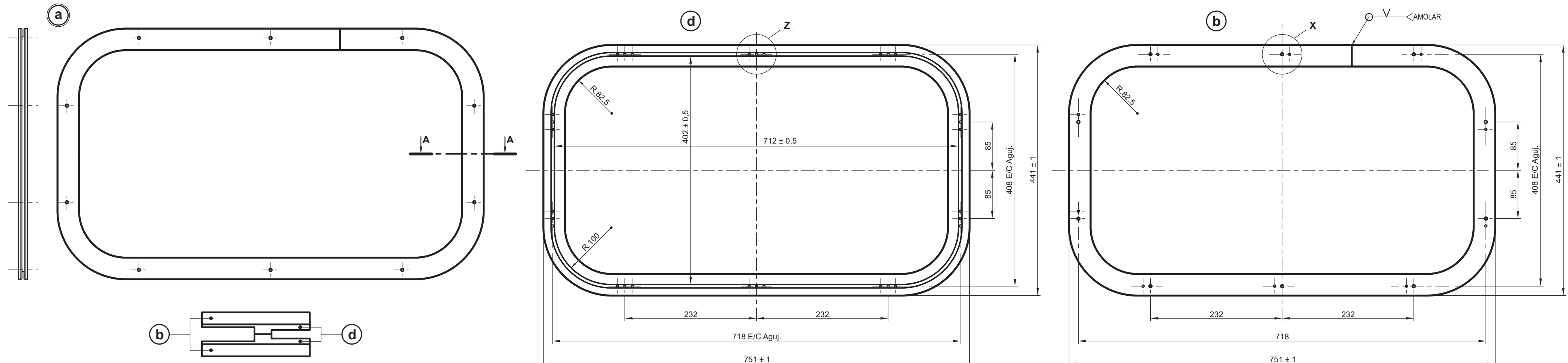

NOTA:

EL ITEM b DEBERA ENTREGARSE CON UNA MANO DE PINTURA ANTIOXIDO DE FONDO, SINTETICA DE SECADO AL AIRE A BASE DE CROMATO DE CINCO - IRAM 1182

ITEM	DESCRIPCION	Cant.	ESCUADRIA, ESPECIFICAC. Y OBSERVACIONES	CATAL-NOMEN.
d	Junta	2	Caucho Tipo 1BA 7085 - IRAM 113001 (Especificación F.A. 8 403)	2/70/2/23/0275/0
c	Perno		Acero F.20/F.24 - IRAM-IAS U.500/503	
b	Marco	2	Acero F.20/F.24 - IRAM-IAS U.500/503	2/70/2/23/0271/0
a	Marco p/fijación de cristal en puerta de acceso			2/70/2/23/0269/0

EMISION	COTA	ALTERACIONES	FECHA - FIRMA
8		En ítem b se eliminó radio exterior (117,5), en ítem d se eliminó radio exterior de nervio (106) y radio exterior (117,5) y en Detalle Z se toleró dimensión 6 (para que concuerde con Plano NEFA 2-73-2-5115)	05/09/90
7		Se agregó Nota	09/05/90
6		Se cambió material en ítem b, anterior aluminio. Se agregó ítem c y símbolos de soldadura. Se alteraron dimensiones indicadas así Ⓞ, anteriores; espesor y ancho de planchuela en ítem b 6 y 35 mm y en ítem d 15,5 y 35 ancho total.	05/04/90
5		Se alteró ítem a, anterior c. Para no modificar Acta 57 y tarjeta	01/09/89
4		Se alteró diseño con la misma numeración (eliminación de barrotes) - Ver nota ME.1925 (Te E) del 27/06/89	02/08/89

MARCO

FERROCARRILES ARGENTINOS

AREA
MECANICA

ESCALA 1:5 - 1:1	TROCHA 1676	LINEAS: SAN MARTIN	UTILIZACION COCHES MATERFER U y F.U.	EMISION						
FIRMA Y FECHA APROB.			Nº DE PLANO NEFA 2-73-2-5116	<table border="1" style="text-align: center;"> <tr> <td>3</td> <td>4</td> <td>5</td> </tr> <tr> <td>6</td> <td>7</td> <td>8</td> </tr> </table>	3	4	5	6	7	8
3	4	5								
6	7	8								