

TOLERANCIAS NO ESPECIFICADAS
JS.16 = js.16
IRAM 5002

SIMBOLOS DE LABRADO
NO ESPECIFICADOS
▽
IRAM 4517

TOLERANCIAS DE
FORMA GEOMETRICA
IRAM 4515

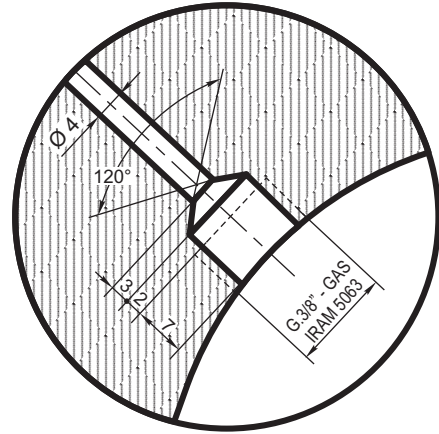

DETALLE "1"

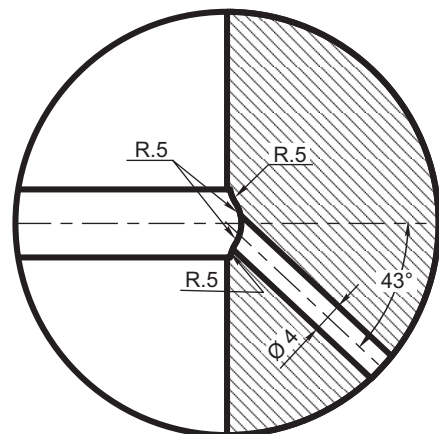
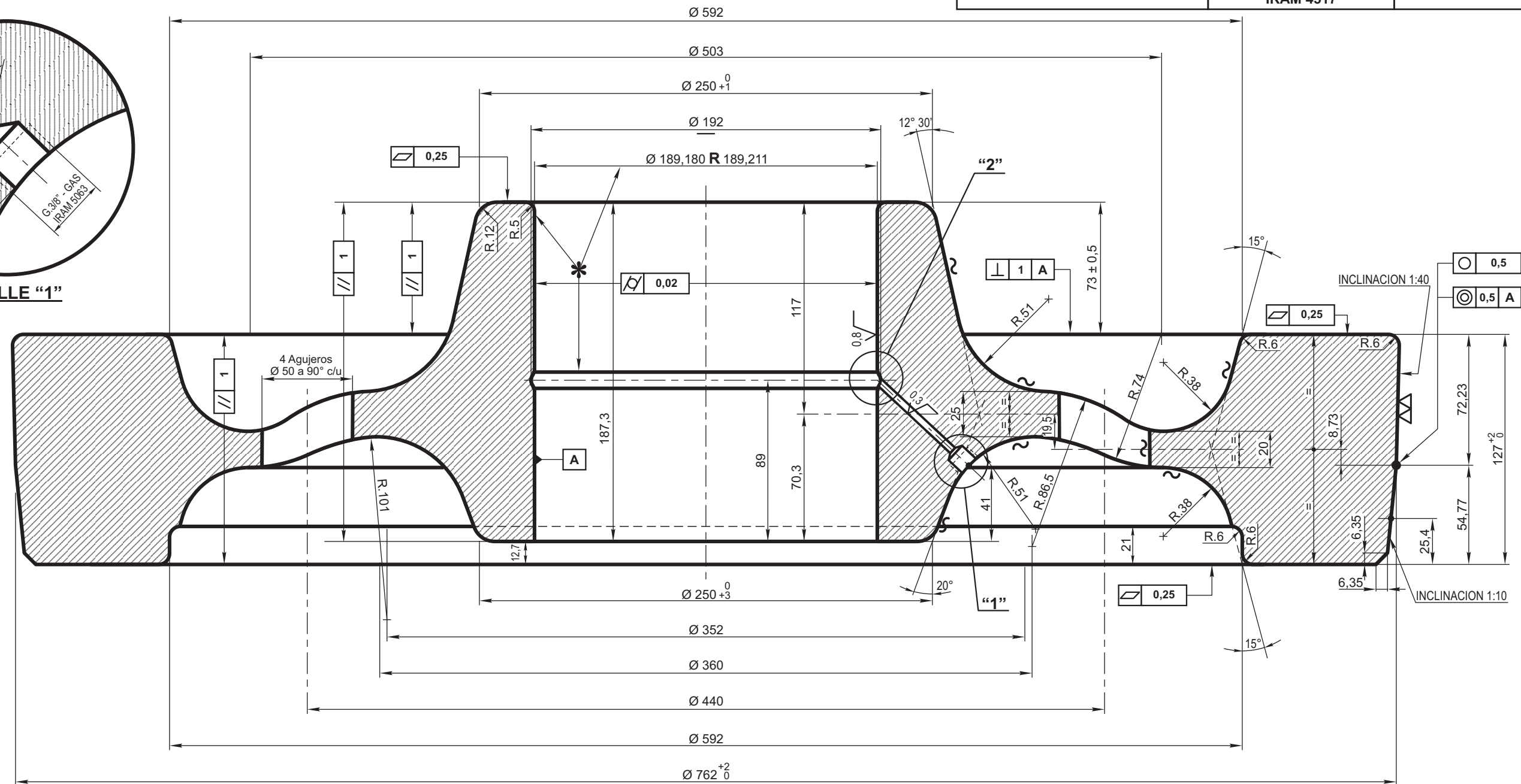

DETALLE "2"

*** RUEDAS PARA STOCKS:**

DEBEN ENTREGARSE CON AGUJERO BAJO MEDIDA 6 mm (Ø 183), LABRADO ▽, SIN CANAL DE ACEITE PARA DECALAJE NI RADIO PARA PORTADA DE CALAJE.

EL CALADO SE AJUSTARA A LA ESPECIFICACION FAT: MR-500

LA GEOMETRIA DEL PAR MONTADO CUMPLIRA LA ESPECIFICACION FAT: MR-704

MARCADO DE RUEDA: NEFA 491 Y 707

PIEZA N° 433822

PREFIJO N° 49.27.90012

RUEDA SOLIDA SIN PESTAÑA SEMITERMINADA PARA STOCK

N.U.M. 3/10/1/01/0175/0

Rueda	2	Espec. F.A. 8 005 Tipo R9	278
ITEM	DESCRIPCION	Cant.x Coche	ESCUADRIA, ESPECIFICAC. Y OBSERVACIONES
<p align="center">RUEDA ENTERIZA LAMINADA SIN PESTAÑA PARA EJE PORTANTE TERMINADA</p> <p align="center">COCHE DIESEL FIAT 7131 MA</p>			<p align="center">FERROCARRILES ARGENTINOS</p> <p align="center">AREA MECANICA</p>
ESCALA	TROCHA	LINEAS:	UTILIZACION
1:2,5	1435 - 1676	URQUIZA	EJE PORTANTE BOGIE MOTOR
FIRMA Y FECHA APROB.		N° DE PLANO	
		NEFA 30-01-776	
			EMISION
			1 2 3

3	Se actualizaron tolerancias geométricas. Se incorporó rebaje para mordazas - FAT: MR-505 y FAT: MR.500	13/6/85
2	Se eliminó híbrido y se cambió código (anterior 3/10/1/01/0154). Se agregaron notas - Tolerancias J.S.16 - Tolerancias de forma y labrado no especificado - Nota * para stocks - Se cambió material (anterior B.S. 468/66 Clase D) - Se agregó Trocha 1676.	28/10/83
EMISION	ALTERACIONES	FECHA - FIRMA

N° ANTERIOR: 30-01-876