

(a)
DISPOSICION GENERAL

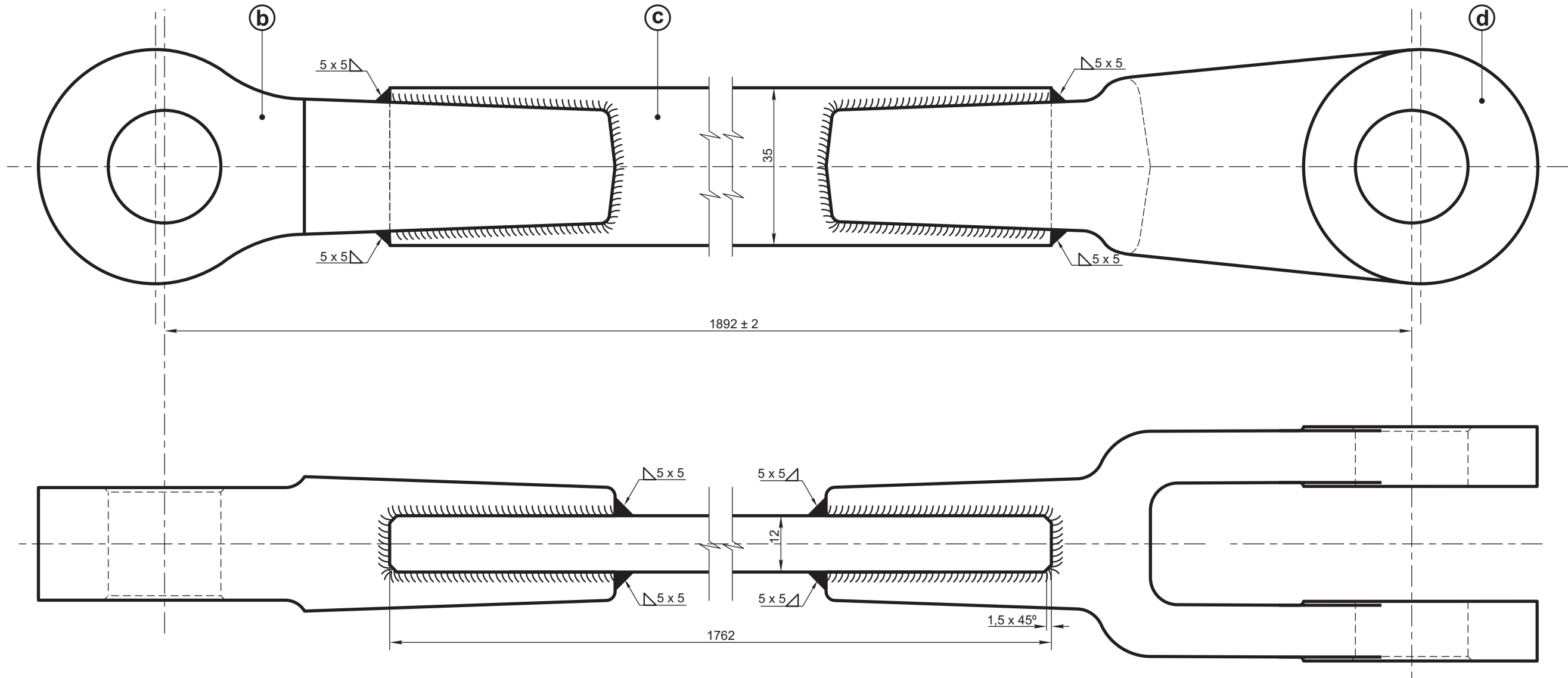

d	Horquilla para tirante		Ver NEFA 2-73-3-5061	
c	Tirante intermedio solamente		Acero F.26 - IRAM 503	2/73/3/14/0299/0
b	Extremo para tirante		Ver NEFA 2-73-3-5064	9023210000/0
a	Tirante intermedio de 1892 mm de long. compl.		Ver b -c - d	2/73/3/14/0296/0
ITEM	DESCRIPCION	Cant.	ESCUADRIA, ESPECIFICAC. Y OBSERVACIONES	CATAL-NOMEN.

**TIRANTE
ARRASTRE FRENO DE MANO**

**FERROCARRILES
ARGENTINOS**

AREA
MECANICA

REF. FABRICA: 588357 - 444274

ESCALA S/E	TROCHA 1676	LINEAS: SAN MARTIN	UTILIZACION COCHES MATERFER	EMISION
FIRMA Y FECHA APROB.			N° DE PLANO NEFA 2-73-3-5063	1