

SIMBOLOS DE SOLDADURA SEGUN IRAM 4536

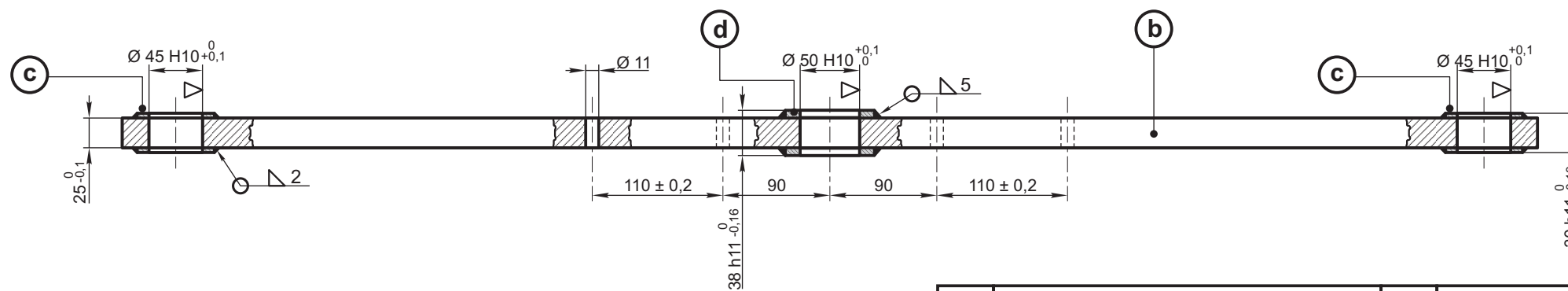
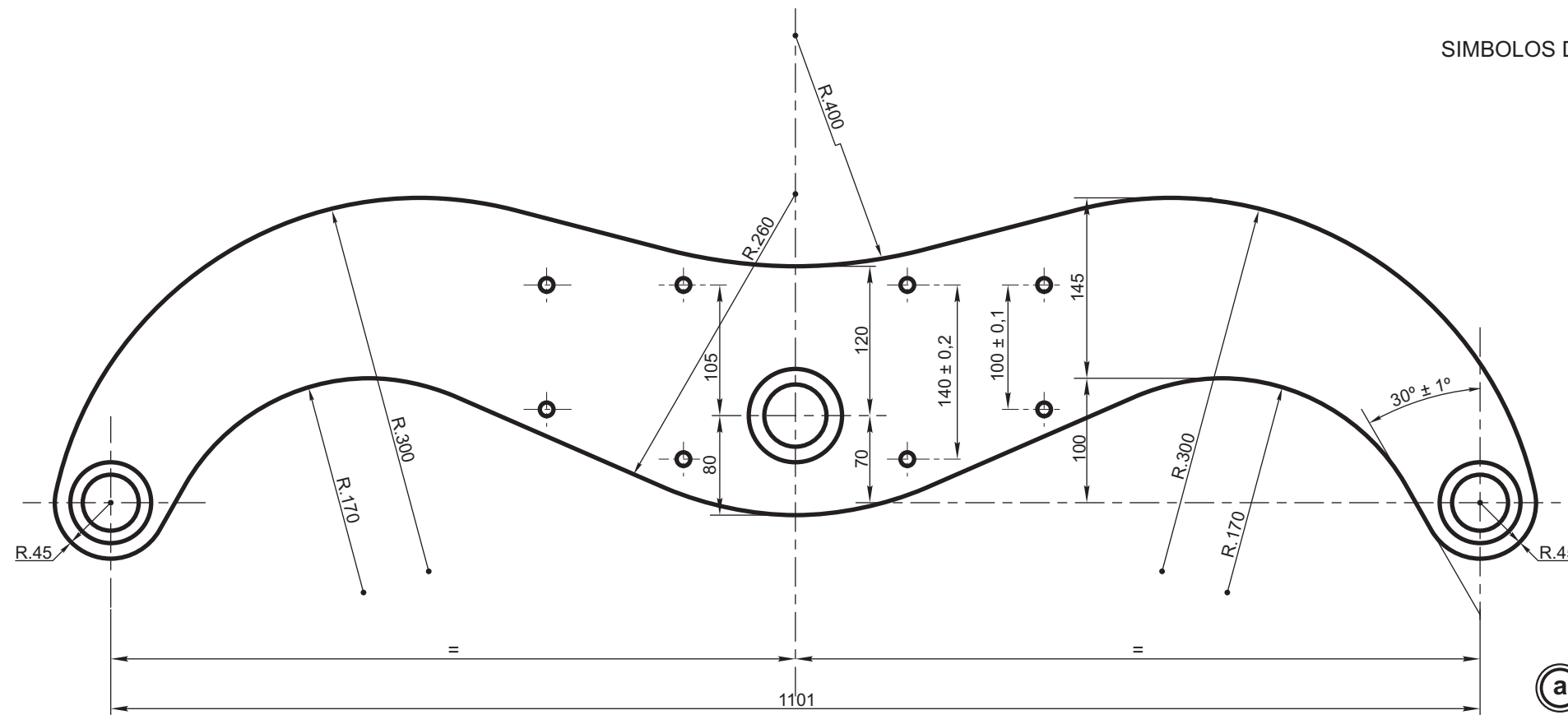

Cod. NUM: 2/70/1/02/2565/0

Ref. Fábrica: 443669

Es componente del conjunto Cod. 2/70/1/02/2505/0 - NEFA 2-73-3-5014

LAS ARANDELAS DEBEN SER SOLDADAS CONCENTRICAMENTE
CON LOS AGUJEROS CORRESPONDIENTES

d	Arandela de 60 mm de Ø y 6,5 mm de espesor soldada parte central	2	NEFA 2-73-3-5016	HIB.9022681000/0
c	Arandela de 45 mm de Ø y 2,5 mm de espesor soldada extremo	4	NEFA 2-73-3-5019	HIB.9022682000/0
b	Balancin	1	Acero A.42 - IRAM 538	
a	Balancin con arandelas, solamente			2/70/1/02/2523/0
ITEM	DESCRIPCION	Cant.	ESCUADRIA, ESPECIFICAC. Y OBSERVACIONES	CATAL-NOMEN.

BALANCIN
FRENO DE MANO: REENVIO DEL FRENO DE MANO
SOBRE LAS RUEDAS

FERROCARRILES
ARGENTINOS

AREA
MECANICA

ESCALA 1:5	TROCHA 1676	LINEAS: SAN MARTIN	UTILIZACION COCHES MATERFER	EMISION
---------------	----------------	-----------------------	--------------------------------	---------

2	Se actualizó N.U.M., Ant. conjunto componente 9022680000/0. Actual 2/70/1/02/2565/0	10/05/91	FIRMA Y FECHA APROB.	Nº DE PLANO NEFA 2-73-3-5015	1	2
EMISION	COTA	ALTERACIONES	FECHA - FIRMA			