

01/08/86	FECHA - FIRMA
28/11/85	
ALTERACIONES	
Se agregó nota	
Se agregó Cód. 2/70	
3	EMISION
2	

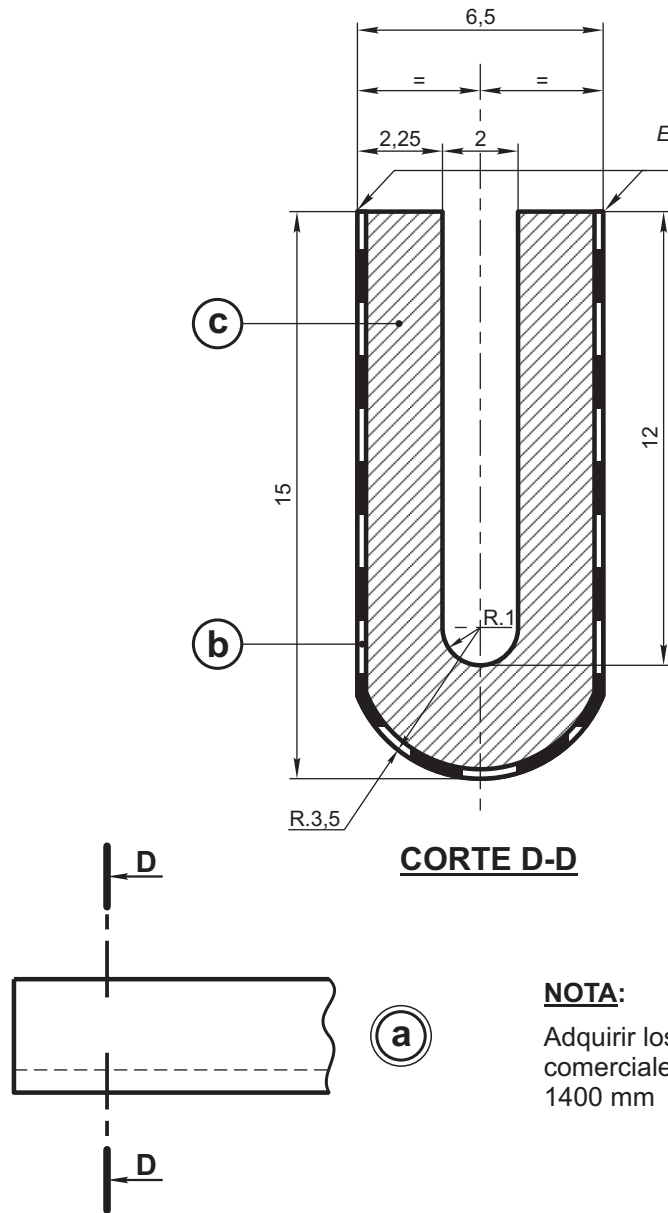

ESTAS ARISTAS NO DEBEN PRESENTAR HILACHAS

El Item b debe adherirse al Item c con un pegamento adecuado.

Longitud por persiana ~ 1370 mm.

NOTA:

Adquirir los metros en rollos de longitudes comerciales pero que resulten múltiplo a 1400 mm

REF. FABRICA: 7702-012

ANULA A PLANO N° 434893/2 DEL ALBUM MAT. 0891.
DIBUJADO SEGUN MUESTRA T. JUNIN.

Cód. 2/70/2/23/4359/0

c	Parte interna		Caucho Tipo 3BA 6105 A14 B13C12 F17 PZ IRAM 113001	
b	Parte externa		Terciopelo negro satinado	
a	Canal Interno y externo			ex-9024124000/0
ITEM	DESCRIPCION	Cant.	ESCUADRIA, ESPECIFICAC. Y OBSERVACIONES	CATAL-NOMEN.

**CANAL
PERSIANAS SIMPLE Y DOBLE**

**FERROCARRILES
ARGENTINOS**

AREA
MECANICA

ESCALA 5:1	TROCHA 1676	LINEAS: SAN MARTIN	UTILIZACION COCHES MATERFER	EMISION		
FIRMA Y FECHA APROB.		N° DE PLANO NEFA 2-73-2-5024		1	2	3