

LA FLECHA (← →) INDICA EL SENTIDO DE CORTE EN LA TELA

DIMENSIONES > DE 500 mm ± 2 mm

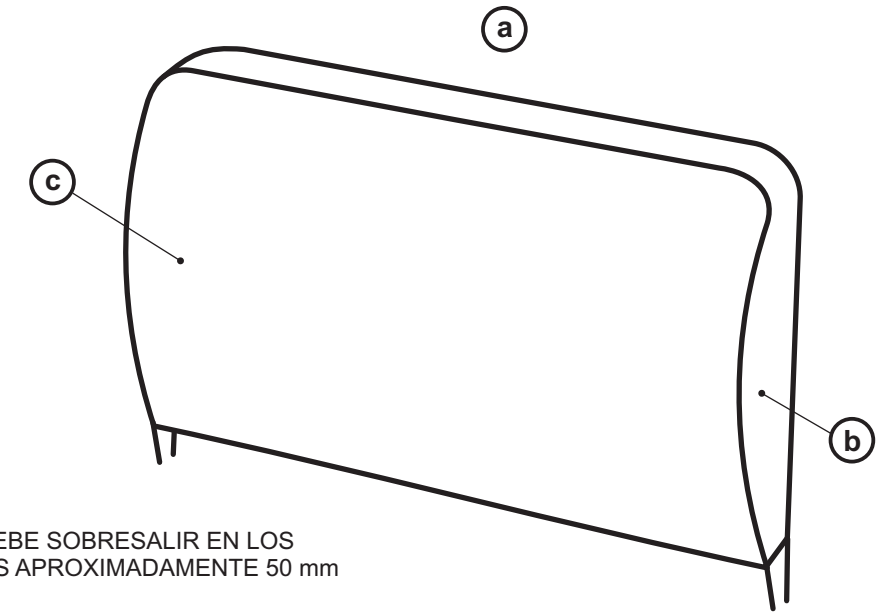
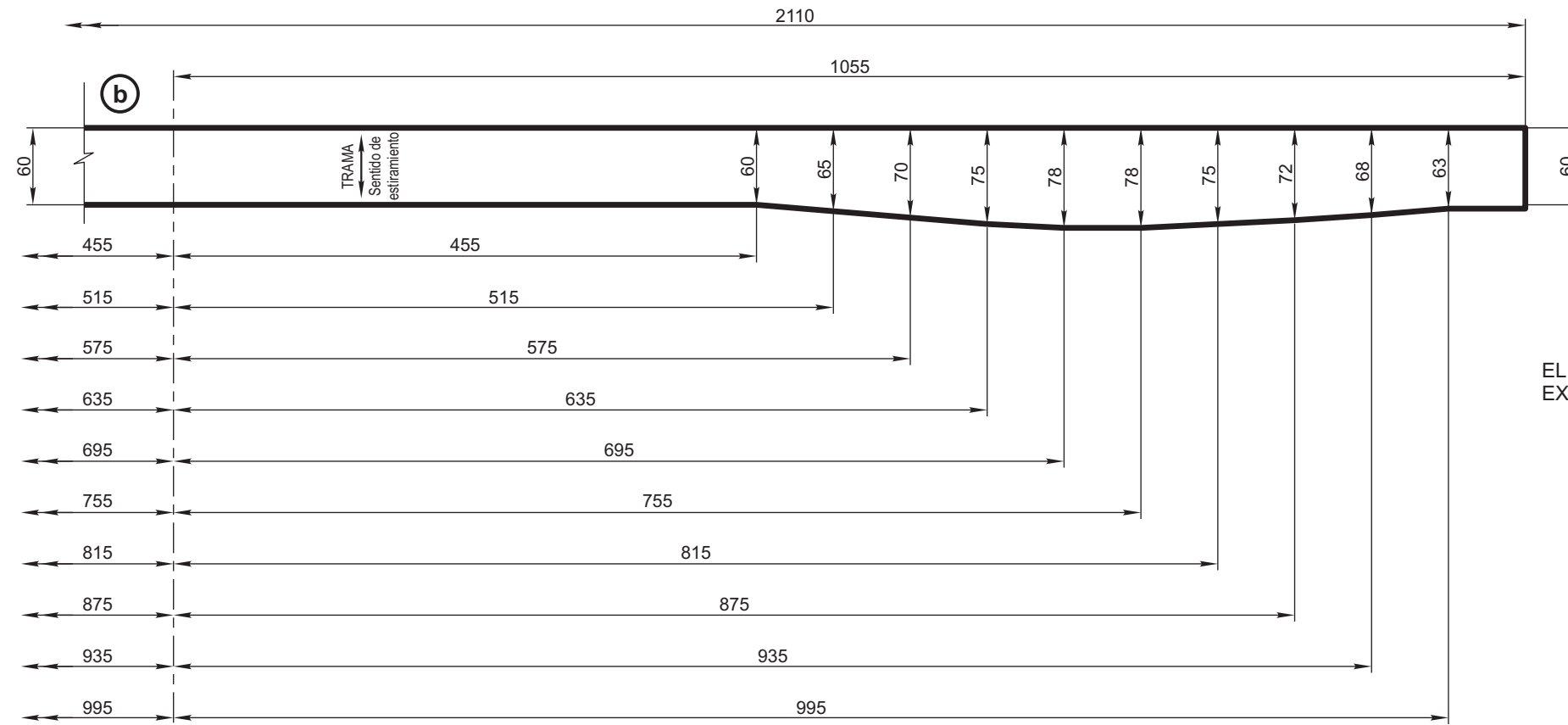

EL VIVO DEBE SOBRESALIR EN LOS EXTREMOS APROXIMADAMENTE 50 mm

NOTA:

TELA CON PLASTICO VINILICO PARA TAPIZADO DE ASIENTOS SEGUN NORMA F.A. 8 502 - COLOR MARRON 07-1-150

LAS COSTURAS DEBERAN EFECTUARSE CON HILO DE POLIAMIDA N° 40 - COLOR MARRON

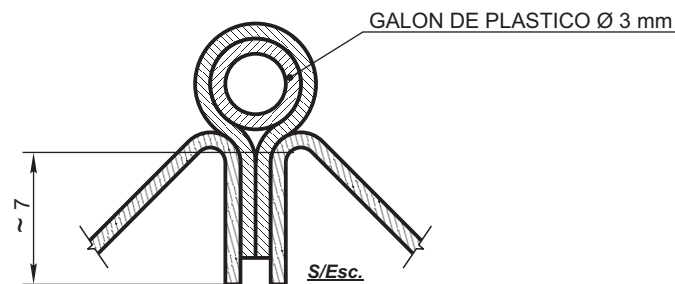

EL VIVO EN LAS COSTURAS COMO INDICA LA FIGURA

OBSERVACIONES: Es componente del Conjunto Dibujo F.22240
Anula a Dibujo F. 22240 Item j de viejo diseño

c	Parte central	2	NEFA 2-70-8-5025	
b	Faja lateral	1	Ver Nota	
a	Revestimiento respaldo			2/70/8/01/2721/0
ITEM	DESCRIPCION	Cant.	ESCUADRIA, ESPECIFICAC. Y OBSERVACIONES	CATAL-NOMEN.
REVESTIMIENTO RESPALDO ASIENTO BIPLAZA FIJO				FERROCARRILES ARGENTINOS
				AREA MECANICA
ESCALA 1:5	TROCHA 1676	LINEAS: SAN MARTIN	UTILIZACION COCHES MATERFER C.U.	EMISION
FIRMA Y FECHA APROB.		N° DE PLANO NEFA 2-70-8-5035		1