

Para símbolos de soldadura ver IRAM 4536
ES COMPONENTE DEL DIBUJO NEFA 2-70-3-5021
Y DEL SUBCONJUNTO DIBUJO NEFA 2-70-3-5029

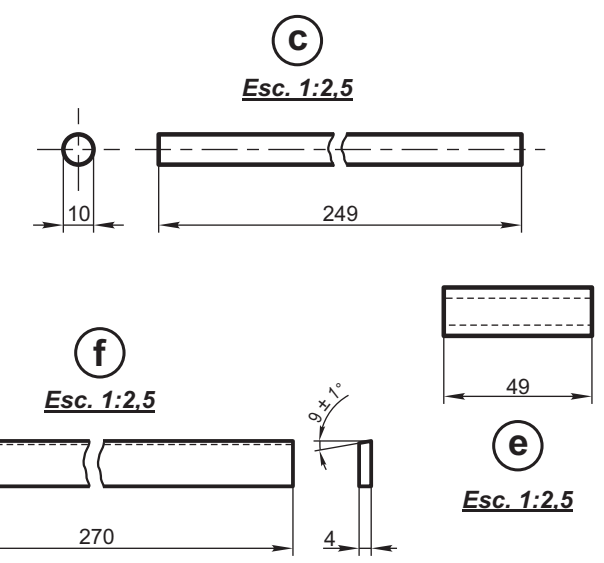

NOTA: EL CONJUNTO ITEM "a" SE DEBE ENTREGAR PINTADO DE COLOR NEGRO BRILLANTE, PREVIO UN RECUBRIMIENTO CON PINTURA ANTICORROSIVA ADECUADA

NOTA 1: ACERO F.24 IRAM-IAS U 500 503 - ANTIDESLIZANTE, BASTON TRABADO ESPESOR S/RAYA 4 mm. ELEMENTO STANDARD

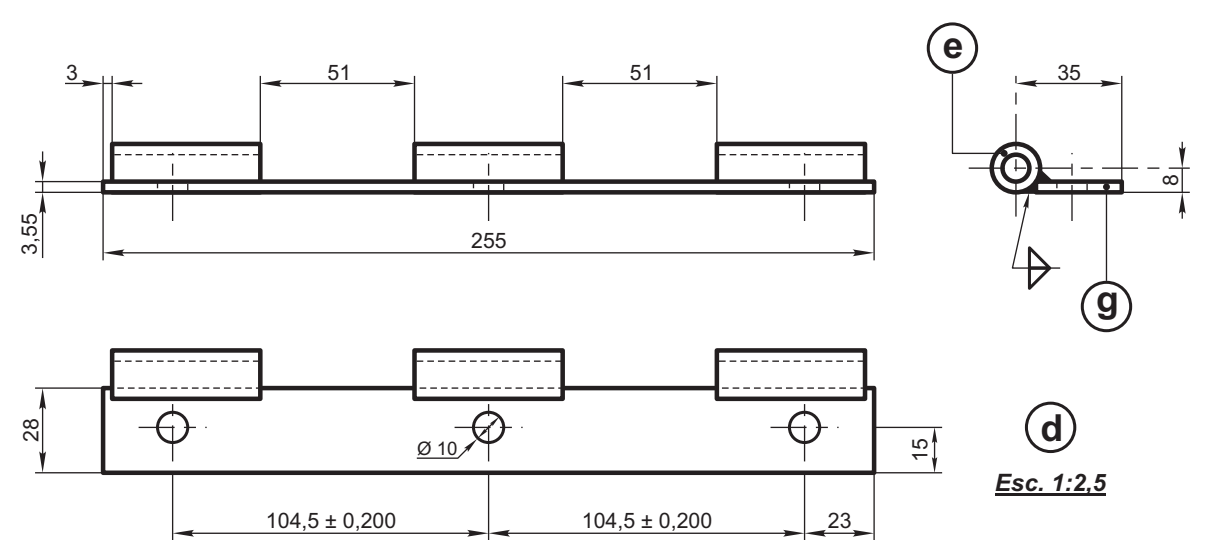

h	Chapa antideslizante	1	Ver Nota 1	
g	Placa de fijación	2	Acero F-22 IRAM-IAS U 500 42	
f	Soporte	1		
e	Tubo	10	Tubo de acero tipo I grado BC Ø 15,88 - 2,11 esp. terminado en caliente IRAM 2611	
d	Bisagra			
c	Perno	2	Acero F-22 IRAM-IAS U 500 503	
b	Plataforma deslizable			
a	Pasarela móvil			2/70/3/16/1325/0
ITEM	DESCRIPCION	Cant.	ESCUADRIA, ESPECIFICAC. Y OBSERVACIONES	CATAL-NOMEN.

**PASARELA MOVIL
FUELLES "BOURRELET"**

**FERROCARRILES
ARGENTINOS**
AREA
MECANICA

ESCALA 1:5	TROCHA 1676	LINEAS: SAN MARTIN	UTILIZACION COCHES MATERFER	EMISION
FIRMA Y FECHA APROB.			Nº DE PLANO NEFA 2-70-3-5030	1

Observaciones:
Muestra Coche U 3598