

PARA SIMBOLOS DE SOLDADURA VER IRAM 4536

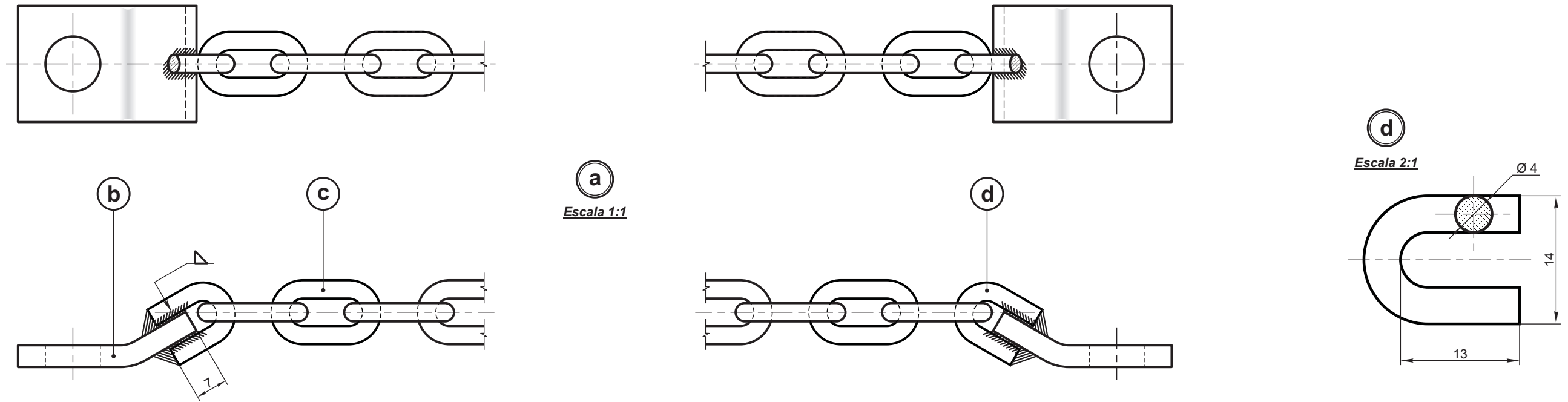

**a**  
Escala 1:1

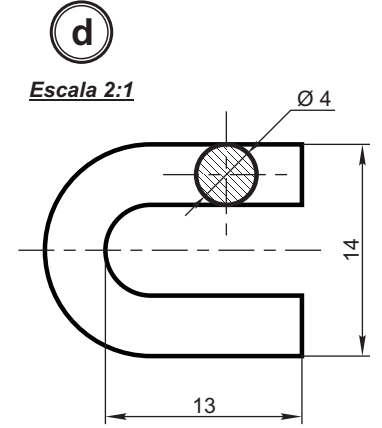

**b**

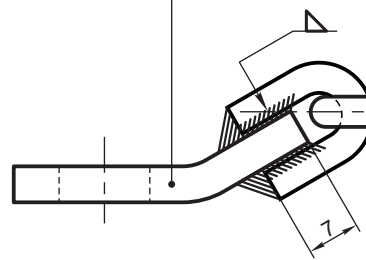

**c**

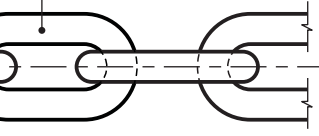

**b**  
Escala 1:1

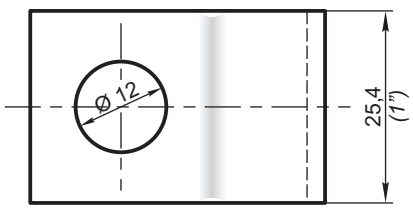

**c**  
Escala 2:1

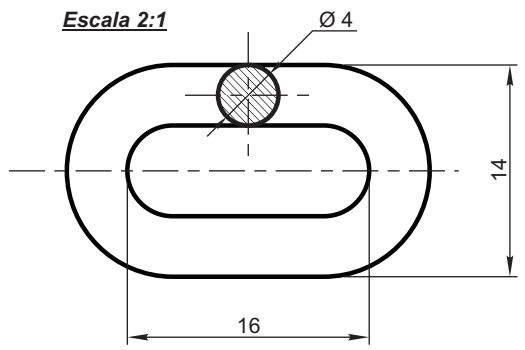

EL CONJUNTO ITEM "a" SE DEBERA ENTREGAR CON UNA MANO DE PINTURA ANTIOXIDO DE FONDO, SINTETICA, DE SECADO AL AIRE, COLORADA, A BASE DE CROMATO DE CINCO - IRAM 1182.

REF. FABRICA: 3.40-437 A

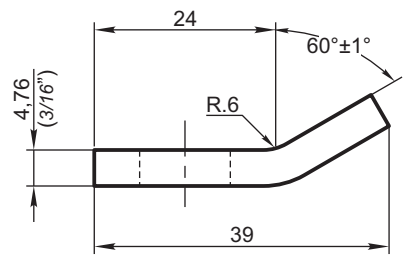

SE ACEPTARAN CADENAS STANDARD DE PLAZA RESPETANDO LA SECCION Y LONGITUD OBTENIDA POR SUMATORIA DE PASOS Y LA RESISTENCIA DEL MATERIAL

**Observaciones:**  
Es componente del conjunto Dibujo NEFA 2-70-3-5021 y del subconjunto Dibujo NEFA 2-70-3-5029

<b>d</b>	Eslabón cortado	2	Acero F-20 IRAM-IAS U 500 503	
<b>c</b>	Eslabón	30		
<b>b</b>	Placa de fijación	2		
<b>a</b>	Cadena de seguridad			2-70-3-16-1395-0
ITEM	DESCRIPCION	Cant.	ESCUADRIA, ESPECIFICAC. Y OBSERVACIONES	CATAL-NOMEN.

<b>CADENA FUELLES "BOURRELET"</b>				<b>FERROCARRILES ARGENTINOS</b>	
				AREA <b>MECANICA</b>	
ESCALA 1:1 2:1	TROCHA 1676	LINEAS: SAN MARTIN	UTILIZACION COCHE MATERFER	EMISION	
FIRMA Y FECHA APROB.			Nº DE PLANO <b>NEFA 2-70-3-5024</b>	<b>1</b>	