

**CORTE B-B**

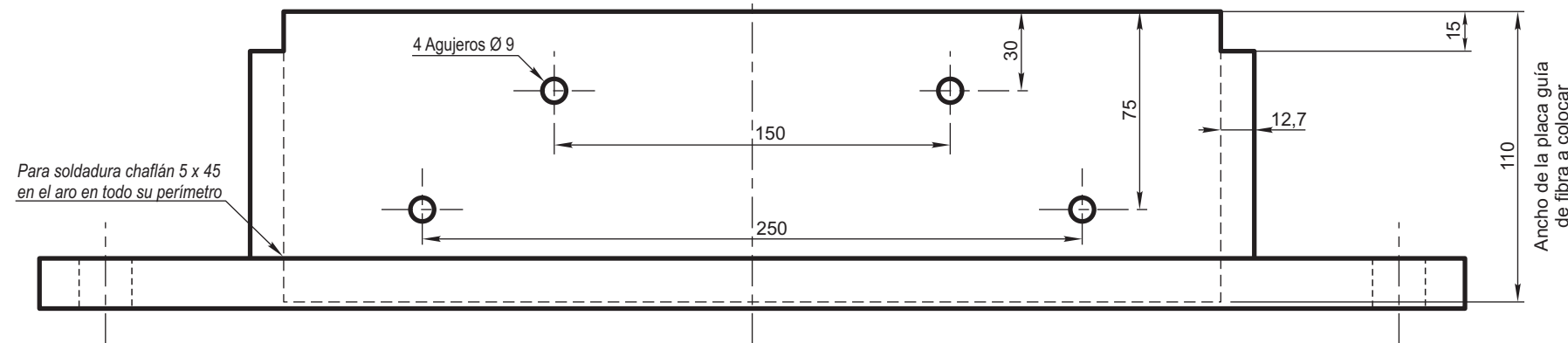

Ancho de la placa guía de fibra a colocar

**NOTA:**

La soldadura no deberá deformar la pieza, la que deberá mantener un buen paralelismo, Tolerancia de paralelismo  $\pm 1$  mm  
Soldadura continua en todo su apoyo  
Electrodo para soldadura AWSE 6010  
IRAM-IAS U 500 601 - TIPO E 4310

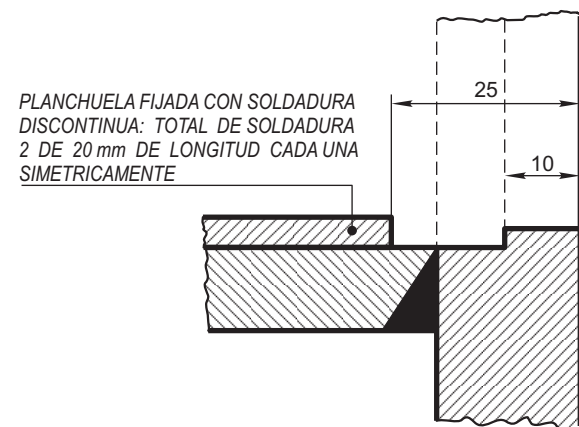

**Detalle A**  
Esc. 1:1

a	Boquilla		Acero IRAM-IAS U 500 600 - 1010	
ITEM	DESCRIPCION	Cant.	ESCUADRIA, ESPECIFICAC. Y OBSERVACIONES	CATAL-NOMEN.
<b>BOQUILLA PARA GANCHO DE TRACCION (s/accesorios)</b>			<b>FERROCARRILES ARGENTINOS</b>	
			AREA <b>MECANICA</b>	
ESCALA 1:2,5	TROCHA 1676	LINEAS: MITRE	UTILIZACION COCHES MATERFER (CLASE LOCAL)	EMISION <b>1</b>
FIRMA Y FECHA APROB.		N° DE PLANO <b>NEFA 2-70-3-2008</b>		