

NOTAS:

EL CALADO SE AJUSTARA A LA ESPECIFICACION TECNICA FAT: MR-500
LA GEOMETRIA DEL PAR MONTADO SEGUN ESPECIFICACION TECNICA FAT: MR-704

EL ASPECTO SUPERFICIAL DEBERA APARECER LIBRE DE REPLIEGUES, FISURAS, INCLUSIONES, GRIETAS, FALTA DE MATERIAL Y TODO OTRO DEFECTO QUE AFECTE LA UTILIZACION DE LAS RUEDAS.

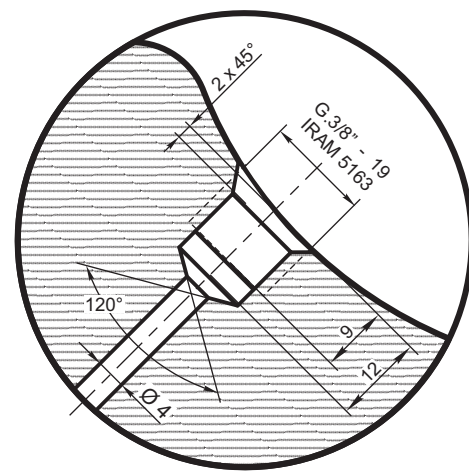

DETALLE "1"
(Esc. 1:1)

a	Rueda semiterminada		Espec. F.A. 8 005 Tipo R7	2/61/1/02/0382/0
ITEM	DESCRIPCION	Cant.x Coche	ESCUADRIA, ESPECIFICAC. Y OBSERVACIONES	CATAL-NOMEN.
RUEDA (ENTERIZA LAMINADA TIPO SEMIPESADA - SEMITERMINADA)			FERROCARRILES ARGENTINOS	
			AREA MECANICA	
ESCALA	1:2,5	TROCHA	1676 - 1435	LINEAS:
				ROCA
				UTILIZACION
				COCHES BUDD
				EMISION
FIRMA Y FECHA APROB.			N° DE PLANO	
			NEFA 2-61-1-3026	